

Escola Universitària Politécnica de Mataró

Centre adscrit a:



**UNIVERSITAT POLITÈCNICA
DE CATALUNYA**

Graduat en Mitjans Audiovisuais

DUALITAT

Memòria

**RAMON CASACUBERTA SERCH
PONENT: RAFAEL SUÁREZ**

TARDOR 2014



**TecnoCampus
Mataró-Maresme**

Agraïments

A la família i els companys de pis per el seu suport moral i paciència.

A totes les amistats que han col·laborat aportant el seu gra de sorra de forma desinteressada.

Especial menció per la participació dels protagonistes de cada fotografia i de l'equip tècnic que ha estat darrere.

Resum

Dualitat és un projecte fotogràfic que pretén representar el cicle de la vida en el que les persones vivim perseguint constantment la felicitat manifestada a través de diferents motius en cada etapa de la vida. Les fotografies representen el moment en el que s'han aconseguit els objectius mostrant la dualitat d'acceptació o rebuig que les persones manifesten al respecte. D'aquesta manera es representen dues realitats paral·leles motivades per diferents factors aparentment desconeguts.

Resumen

“Dualitat” es un proyecto fotografico que pretende representar el ciclo de la vida en el que las personas vivimos persiguiendo constantemente la felicidad manifestada por diferentes motivos en cada etapa de la vida. Las fotografías representan el momento en el que se han conseguido los objetivos mostrando la dualidad de aceptación o rechazo que las personas manifiestan al respecto. De esta manera se representan dos realidades paralelas motivadas por diferentes factores aparentemente desconocidos.

Abstract

"Duality" is a photographic Project that represents the cycle life in which we chase constantly the happiness interpreted by the different values at every stage of life. The photographs represents the moment when the goals have been achieved and then showing the duality of acceptance or rejection that everyone shows. In this way there are represented two apparently unknown parallel realities motivated by different factors.

Index

Índex de Figures.....	¡Error! Marcador no definido.
Índex de figures	¡Error! Marcador no definido.
Glosari de termes.....	11
Introducció	1
1.Objectius	3
1.1 Propòsit	3
1.2 Finalitat.....	3
1.3 Objecte	3
1.4 Abast.....	3
2. Marc teòric	5
2.1 Introducció.....	5
2.2 Estudi previ	6
2.2.1 Rerefons teòric	6
2.2.2 Rerefons tècnic.....	11
2.2.2 Referents artístics.....	24
3. Concepció Global	41
3.1 Teorització del projecte	41
3.2 Estructura i forma del projecte	43
3.2.1 Personatges.....	43
3.2.2 Localitzacions	45
3.2.3 Vestuari.....	45
3.2.4 Maquillatge	45
3.2.5 Il·luminació.....	45
3.2.6 Tir de Càmera	47
3.2.7 Paràmetres de càmera.....	48
3.2.8 Postproducció fotogràfica.....	49
3.3 Equip Humà.....	51
3.4 Equip Tècnic	52
4. Location Scouting	55
4.1 Etapa infantesa/Cerca companyia	56
4.2 Etapa adolescència/Cerca identitat	57
4.3 Etapa maduresa/Cerca estabilitat.....	58

4.4 Etapa adulta/Cerca tranquil·litat	59
4.5 Etapa vellesa/Cerca companyia	60
5. Sessions fotogràfiques	61
5.1 Etapa infantesa/ Necessitat companyia	62
5.2 Etapa Adolescència/Cerca Identitat	67
5.2.1 Acceptació Identitat	67
Esquema de Llums	68
5.2.2 Rebuig Identitat.....	72
5.3 Etapa maduresa/Cerca estabilitat.....	77
5.3.1 Acceptació Estabilitat	78
5.3.2 Rebuig Estabilitat.....	83
5.4 Etapa adulta/Cerca tranquil·litat	88
5.4.1 Acceptació Tranquil·litat	89
5.4.2 Rebuig Tranquil·litat	94
5.5 Etapa vellesa /Necessitat de companyia	98
6. Postproducció fotogràfica	103
6.1 Revelat	103
6.2 Retoc.....	109
7. Difusió de la obra	119
7.1 Exposició	121
8. Conclusions.....	123
Bibliografia	125

Glosari de termes.

PS	Adobe Photoshop
LR	Adobe Photoshop Lightroom
RAW	Raw File
TIFF	Tagged Image File Format
CTO	Color Temperature Orange
CTB	Color Temperature Blue
f/	Valor de diafragma
ISO	International Organization for Standardization
DOF	Depth Of Field
TTL	Through The Lens
K	Kelvins degree
W	Watts
KW	Kilowatts
APS-C	Advanced Foto System-Classic
FF	Full Frame
FF	Full Frame
VR	Vibrance Reduction

Introducció

“Dualitat” és una sèrie fotogràfica que mostra el punt de vista personal de l'autor respecte el cicle de la vida com a una cerca constant i la insatisfacció d'algunes persones al rebutjar el que anteriorment havien desitjat.

Es presenten una sèrie de situacions en les que no existeix una realitat absoluta, una certesa de com estan succeint els fets; sinó que es mostra la dualitat de diferents realitats en les que cada personatge actua, es manifesta i es relaciona de determinada manera amb altres persones i el seu entorn.

De la mateixa manera, el projecte fotogràfic pretén mostrar els conflictes interns que afronten les persones en cada etapa de la seva vida després de trobar el que han estat cercant durant temps. Recorrent així el cicle de la vida partint de la infantesa i culminant en la vellesa, enfrontant-se a profunds dilemes i conflictes pertanyents a cada etapa motivats per els seus sentiments i emocions.

La cerca de la companyia, la identitat, la estabilitat i la tranquil·litat són els motius que marquen les etapes de la vida de cada personatge i els que un cop aconseguits creen sentiments adversos al respecte acceptant o rebutjant el que teòricament els havia d'omplir de felicitat.

1.Objectius

1.1 Propòsit

El propòsit de “Dualitat” és crear una sèrie fotogràfica que aconseguixi fer pensar i qüestionar al públic el perquè de cada situació en la que es troben els personatges i que mitjançant experiències i coneixements propis creïn la seva pròpia versió dels fets i responguin als dubtes suggerits.

1.2 Finalitat

La finalitat del projecte fotogràfic és aconseguir dur a terme amb èxit tot el procés compres per la pre-producció, producció, postproducció i difusió de la obra aconseguint un resultat de qualitat equivalent a les hores dedicades i que faci gala d'un profund rerefons narratiu i teòric així com el domini de la tècnica.

1.3 Objecte

La sèrie fotogràfica estarà formada únicament per 8 fotografies agrupades per parelles segons l'etapa de la vida que representen i la cerca de cada motiu.

1.4 Abast

Mitjançant aquest projecte és pretén donar a conèixer a nivell nacional no només la obra resultant sinó també l'autor que la dut a terme així com l'extens procés creatiu que hi ha hagut al darrere mitjançant la publicació de la sèrie fotogràfica per Internet i l'exposició de les fotografies en centres d'àmbit cultural.

2. Marc teòric

2.1 Introducció

Al llarg de la vida, en les diferents etapes, l'home viu perseguint un objectiu confús, efímer, i intangible: **la felicitat**. La concepció de la felicitat és diferent per a cada persona i també diferent segons les circumstàncies i l'etapa de la vida en la que es troba cadascú.

Prenent el context social actual on es troba la gent de classe mitja del món occidental com a referència: en cada etapa de la vida, la cerca de la felicitat es tradueix en la cerca de diferents conceptes representats per : **la companyia, la identitat, la estabilitat i la tranquil·litat**. Suposadament, l'home ha de ser capaç de trobar la felicitat al assolir cada objectiu en la seva etapa pertinent.

Per bé o per mal, les persones no som tant simples i tenim **una tendència autodestructiva**, una pulsio de la mort, segons la teoria de les pulsions de la ment de Sigmund Freud, un **Thanatos** que ens condueix a no estar mai satisfets del tot amb allò que hem aconseguit després de perseguir-ho amb tanta vehemència. D'altre banda, i de forma oposada, la nostra ment també mostra una **tendència a la vida**, a la acceptació i a la conformitat anomenada **Eros**. Així doncs, l'**Eros** i el **Thanatos** lluiten constantment dins la nostra ment per tal de trobar el seu lloc.

El projecte fotogràfic mostra la **lluita de com es manifesten les dues pulsions** oposades dins la nostra ment i com aquestes són exterioritzades per els personatges en la contraposició de les dues fotografies de cada sèrie.

No obstant, el treball va més enllà i mostra una visió personal de la vida concebuda com a un **cercle tancat i infinit** en el qual amb el pas del temps i en cada etapa de la vida es persegueixen diferents anhels que entretenen a l'home, però no l'acaben de satisfer i acomodar mai. Una **persecució constant** al llarg de la vida que just al final remet al principi.

2.2 Estudi previ

2.2.1 Rerefons teòric

La **psicologia** és la ciència que estudia la ment i el comportament, centrant-se especialment en el comportament dels estats de consciència de la personalitat humana.

La motivació del projecte fotogràfic i el seu rerefons parteix de la **complexitat psicològica** de l'esser humà i com aquest exterioritza els seus pensaments i les seves emocions actuant segons el que li suggereix la seva ment.

Per altre banda, hi ha **termes filosòfics** que justifiquen un equilibri dinàmic entre la contraposició d'emocions; d'aquesta manera el projecte dona peu a reflexionar sobre la dualitat i contraposició d'emocions que fan qüestionar quins sentiments són bons i quins es poden tatxar de dolents, si és que existeixen aquests dos termes en estat pur.

El Psicoanàlisi de Sigmund Freud

La psicologia humana és el punt de partida del projecte fotogràfic; concretament la part que concerneix a la **contraposició de pensaments i emocions** motivades per la ment i manifestades en actituds de comportament i estats sentimentals. Així ho creia un dels primers referents i potser el més important en el camp de la psicologia humana; el neuròleg Sigmund Freud (1856-1939).

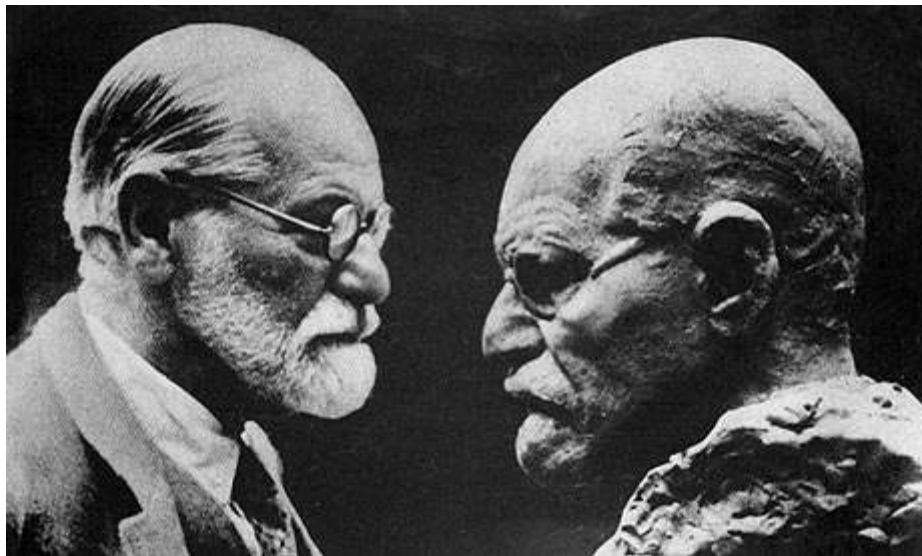

L'intel·lecte austríac va fonamentar la **teoria del psicoanàlisi** argumentant que la ment està dividida en tres parts:

- **L'Ell:** representa els impulsos més primogènits els quals contenen els nostres desitjos de gratificació més primitius. Els nostres impulsos, necessitats i **desitjos més elementals**.
- **El Superjo:** representa els **pensaments morals** i ètics adquirits de la cultura, la capacitat d'autoavaluació crítica i de reticència. S'adquireix amb l'experiència. És l'oposició al Ell.
- **El Jo:** és la **part neutral** entre ambdós; exerceix de mediador entre les necessitats més primitives i les creences ètiques i morals.

La part més interessant de la teoria del psicoanàlisi fa referència a la relació entre aquestes tres parts influenciades per importants factors anomenats **pulsions de la vida i pulsions de la mort**, l'Eros i el Thanatos.

- **Eros:** Representa la tendència a la cohesió i la unitat en la cerca del plaer i la autoconservació.
- **Thanatos:** Representa la cerca de la mort, la tendència a la destrucció. Les pulsions de la mort es dirigeixen primerament al interior i tendeixen a l'autodestrucció, secundàriament s'externalitzen cap a l'exterior en forma de pulsio agressiva i destructiva.

Per altre banda hi ha teories d'altres pensadors que argumenten que la pulsio de la mort no és inherent al ésser humà sinó que les situacions adverses de la societat creen sentiment de fracàs i frustració el qual deriva a la pulsio negativa contra un mateix o algú altre.

No obstant el leitmotiv psicològic de les fotografies no pretén argumentar l'origen de les pulsions, i el funcionament de la ment, sinó suggerir i convidar a pensar quines han estat les motivacions que han portat als personatges a pensar, i actuar de determinada manera abordant la concepció de l'Eros i el Thanatos, la cerca del plaer i la satisfacció contraposada amb l'anhel de destrucció i disconformitat.

El Taoisme asiàtic

La filosofia Taoista, la qual sustenta part de la religió budista, creu en una unitat, en un **tot absolut i al mateix temps mutable** anomenat Tao.

Aquesta filosofia asiàtica centra el seu objectiu en la cerca de la immortalitat entesa com a l'auto superació d'un propi ser en comunitat amb el seu entorn, fet que implica la superació i el progrés personal i col·lectiu.

La part més inspiracional d'aquesta filosofia pel que fa al projecte està relacionada amb la creença taoista de l'existència de dos conceptes que representen la **dualitat** de tot l'univers, les forces oposades i complementàries que es troben en les coses: el Yin i el Yang.



- **Yin:** És el principi femení, la terra, la passivitat, la absorció i la **fosc**or.
- **Yang:** És el principi masculí, el cel, la activitat, la penetració i la **llum**.

Segons aquest concepte, cada idea, cada objecte, cada ésser viu posseeix un complement, una part de Yin i una de Yang les quals estan en continua transformació; significat doncs que **res existeix en estat pur**.

Hi ha una sèrie de principis que ajuden a comprendre i distingir la dualitat entre el Yin i el Yang:

- **Són oposats:** Un representa el contrari a l'altre: hivern-estiu, fred-calor, blanc-negre.
- **Són interdependents:** No poden existir un sense l'altre. No hi ha dia sense nit.

- **Es poden subdividir** ells mateixos en Ying i Yang: un objecte pot estar calent, però al mateix temps tebi o cremant.
- **Es consumeixen i generen mútuament: formen un equilibri dinàmic**, quan un augmenta, l'altre disminueix; l'excés d'una part força a l'altre a cedir. Un exemple en seria l'excés de vapor als núvols (Yin) el qual fa que s'ocasioni la pluja (Yang).
- **Es poden transformar en els seus oposats**: La nit es transforma en dia, lo càlid en fred, la vida en la mort.
- **En el Yin hi ha Yang i viceversa**: Sempre hi ha una part de cadascú d'ells que conté l'altre, aquest fet és el que fa que l'absolut es converteixi en el seu contrari.

La part més inspiracional i referencial dels principis Taoistes del Ying i el Yang per al projecte fotogràfic representa la **dualitat, el contrast i la complementació d'emocions i sentiments d'una mateixa persona**; tal i com s'argumenta, res resta en estat pur ni neutral, no obstant no és així com sempre es manifesta.

El background teòric de les fotografies neix doncs, de la convergència entre la teoria del psicoanàlisi de Sigmund Freud i la Filosofia Taionista predicada pels budistes desembocant en una sèrie de retrats descriptius de situacions i contextos similars on la exteriorització de les emocions i els pensaments són aparentment oposats. La resposta al perquè de cada situació i forma d'actuar dels personatges no contempla una interpretació objectiva.

2.2.2 Rerefons tècnic

Gran part de les hores dedicades en aquest treball han estat invertides en la lectura i l'estudi de multitud de conceptes fotogràfics aplicats en diferents etapes de la producció com el control de l'exposició, el tractament de velocitat d'obturació, el tractament de la profunditat de camp, el joc compositiu, el comportament de la llum i la projecció de les ombres, el domini de les llums estroboscòpiques, els ajustos de color etc.

El coneixement i domini de tots aquests conceptes representen ser claus per tal de poder controlar l'escena i el fluxe de treball de principi a final del procés i així poder donar forma a la narrativa del projecte i materialitzar-la en forma de pixels.

Els conceptes esmentats anteriorment resulta impossible explicar-los en la seva plenitud en aquest apartat ja que comporten centenars d'hores d'estudi i a dia d'avui, i amb l'auge de la fotografia digital encara resten en constant evolució. No obstant, a continuació es representaran quatre pinzellades de cada concepte per tal de mostrar quin és el rerefons tècnic que hi ha darrere les fotografies per a més endavant entendre com s'ha decidit interpretar i plantejar tècnicament cada fotografia.

- **Medició i control de l'exposició:**

La matèria prima de la fotografia és la llum, sense llum no hi ha informació. Per tal de poder optimitzar i exprimir la informació llumínica que capta el sensor és important saber interpretar l'histograma tenint en compte les limitacions de rang dinàmic del sensor de la càmera.

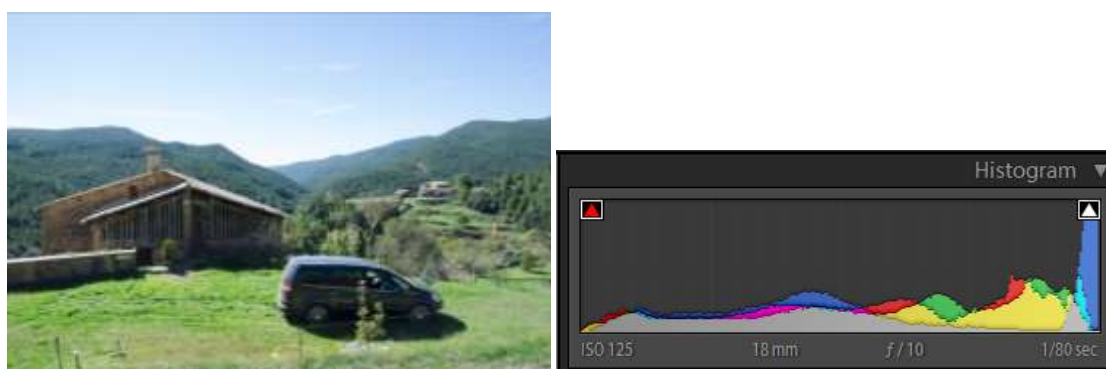

En aquest cas es veu com s'ha apurat la senyal de altes llums i blancs de l'histograma a la franja dreta però sense arribar a tallar ni perdre informació per a posteriorment, en el revelat del arxiu RAW (format de fotografia brut, sense compressió alguna), poder

donar cos a l'histograma i contrastar la imatge aprofitant així al màxim informació obtinguda durant el càlcul de la exposició.

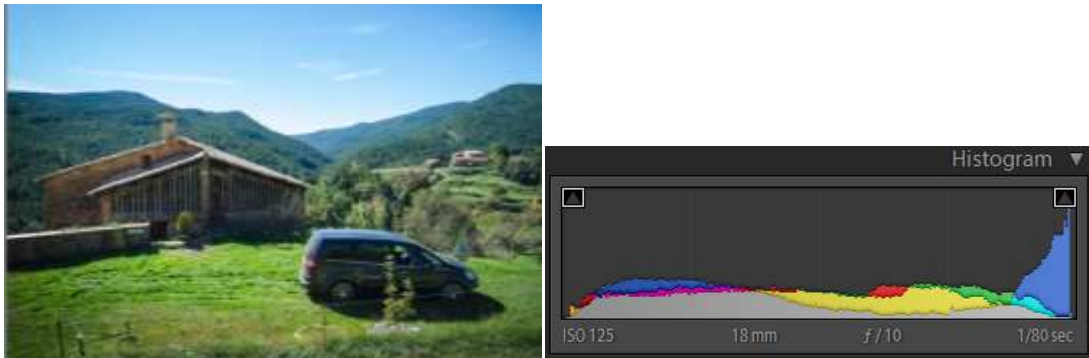

Durant les sessions fotogràfiques la medició de la llum es realitzarà de forma més exacte, contrastant la informació obtinguda prèviament de les diferents mesures de llum incident sobre el subjecte (provinents de diferents fonts de llum, totes calculades de forma independent) amb l'informació aportada de l'histograma vist en “pantalla gran” al ordinador portàtil.

- Tractament de la velocitat d'obturació

La velocitat d'obturació determina el temps que el sensor està exposat a la llum. Com més lenta sigui, més temps tindrà el sensor per captar llum i viceversa. Per tal de compensar limitacions en la velocitat d'obturació imposades per la velocitat de sincronització dels flashos (normalment no superior a 1/200s) o el desenfoc de moviment dels motius ocasionat el velocitats lentes (normalment inferiors a 1/30, en posicions semiestàtiques) es modificaran els valors d'obertura de diafragma i de sensibilitat ISO.



- Tarcament de la Profunditat de camp

La profunditat de camp és l'espai enfocat que hi ha entre dos plans focals; el màxim punt de nitidesa se situa allà on s'ha enfocat previament i la profunditat de camp s'exten 1/3 per d'avant d'aquest punt i 2/3 per darrere sempre de en paral.lela al punt de vista de la càmera (almenys en càmeres i objectius sense desplaçament òptic).

La obertura del diafragma, el tamany del sensor i la distància focal de la lent regeixen laquesta PDC. Com més obert el diaphragma, més gran el sensor i més distància focal, menys PDC s'obtindrà.

Segons convingui enfocar només el subjecte per a centrar l'atenció en ell o enfocar la totalitat dels plans per a dotar de importància l'entorn es jugarà amb aquests paràmetres per tal d'aconseguir més o menys profunditat de camp.



L'equilibri ideal entre la sensibilitat ISO, la obertura de diafragma, i la velocitat d'obturació vindrà determinat primer per les limitacions imposades sobre la velocitat (sinrco flash i desenfoc moviment subjecte), per la profunditatd de camp desitjada en funció del que interressi tenir enfocat, i el nivell de soroll generat per la sensibilitat ISO que es veurà perjudicat en cas de ser apujada forçadament.

Tal i com es pot apreciar, tots els paràmetres esmentats estan subordinats a les condicions de llum de l'escena, és per això que és important fer un precís càlcul de la

llum i saber i/o poder modificar les seves característiques de intensitat i qualitat per tal que hi hagi un marge de joc més gran pel que fa a la modificació dels parametres esmentats.

- Tractament de la Composició

La composició es defineix com la distribució dels motius en l'espai, així com les formes que aquests perfilen. Es considera que una composició equilibrada és una composició que genera harmonia i satisfà la vista de l'espectador.

Existeixen relacions d'harmonia, equilibri i simetria manifestades en la naturalesa i no només en els essers humans; aquestes relacions són les que s'agafen com a referència per a compondre la majoria d'obres d'art, entre elles i en especial, la fotografia.

Aquesta relació és l'anomenada **proporció Àurea** i està present des de l'estructura de l'ADN fins al contorn de l'univers. Tal secció és pot descriure mitjançant una sèrie numèrica que progressa sumant els nombres anteriors: 1,1,2,3,8,13,21,34...tal sèrie s'anomena sèrie de Fibonacci; el resultat de dividir cada nombre de la sèrie per el seu anterior es va acostant cada cop a un nombre infinit, el nombre phi (Φ).

“La capacitat de la secció Àurea per a crear harmonia es deriva en la facultat única que posseeix de unir diferents parts del conjunt de manera que cada un conserva la seva pròpia identitat, al mateix temps que forma un patró major de un únic conjunt”

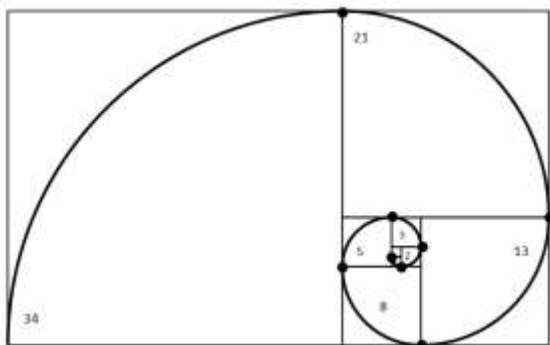

La coneguda regla dels terços de la imatge s'obté al dividir un rectangle de relació 5:8 (nombre phi), en tres files i columnes obtenint 4 punts d'intersecció ideals per a col·locar el motiu principal de la imatge.



La composició de les fotografies respectarà, en mesura del possible segons les condicions de l'espai i la naturalitat de la posada en escena, la regla dels terços ubicant el/s motiu/s principals en els punts forts de la imatge delimitats per aquestes 4 interseccions.

No obstant, les normes de composició, un cop es coneixen se saben interpretar, no tenen perquè ser seguides al peu de la lletra. Si el que es vol transmetre no és harmonia, ans el contrari, pot resultar més eficaç no respectar cap proporció Àurea i sorprendre a l'espectador amb composicions atrevides i trencadores, sempre i quan tal gesta porti una justificació argumentada darrere.

- **El comportament de la llum i la projecció de les ombres.**

El comportament de la llum està emparat per la llei de **la inversa al quadrat** la qual argumenta que la intensitat de la llum disminueix d'acord amb el quadrat de la distància de la font de llum; això vol dir que una mateixa superfície rebrà 4 cops menys quantitat de llum si s'allunya de la font el doble de la distància superfície.

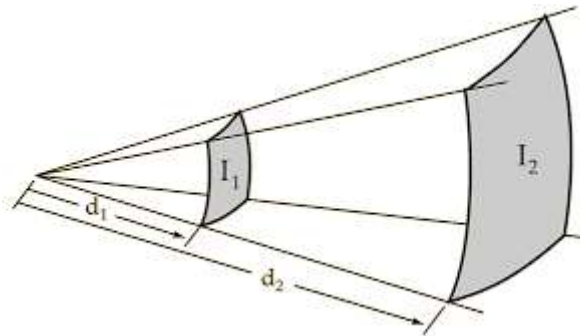

$$I = 1/d^2$$

Les característiques d'una font de llum i el tipus de llum que emeten són conformades per 5 factors alterables:

- **Intensitat:**

Fa referència simplement a la quantitat de llum, a la potència d'aquesta. Com més intensa sigui la més permetrà de reduir la ISO, obrir diafragma, baixar velocitat d'obturació, tot i que això no representi ser sempre un avantatge. Tenir en compte que segons la llei de la inversa al quadrat cada meitat de la distància de la font de llum respecte el motiu que augmentem, decaurà 4 cops la seva intensitat així com augmentarà 4 cops al mateix temps la cobertura d'aquesta.

- **Qualitat:**

Fa referència a la suavitat o la duresa que és per una escena determinada. Les característiques de les ombres generades delaten la qualitat de la llum. Com més suau la transició d'ombres de qualitat més suau serà la llum, així com més dràstica sigui la transició, més dura serà.

El factor que defineix si una llum és suau o si és dura és el tamany relatiu de la font en comparació amb el motiu que s'il·lumina.

Per tal d'obtenir llum suau, s'ha d'acostar la font de llum al subjecte per a augmentar el tamany relatiu d'aquesta en relació amb ell.

Per tal d'obtenir llum dura, s'allunya la font de llum del subjecte per tal de reduir-ne el seu tamany relatiu.

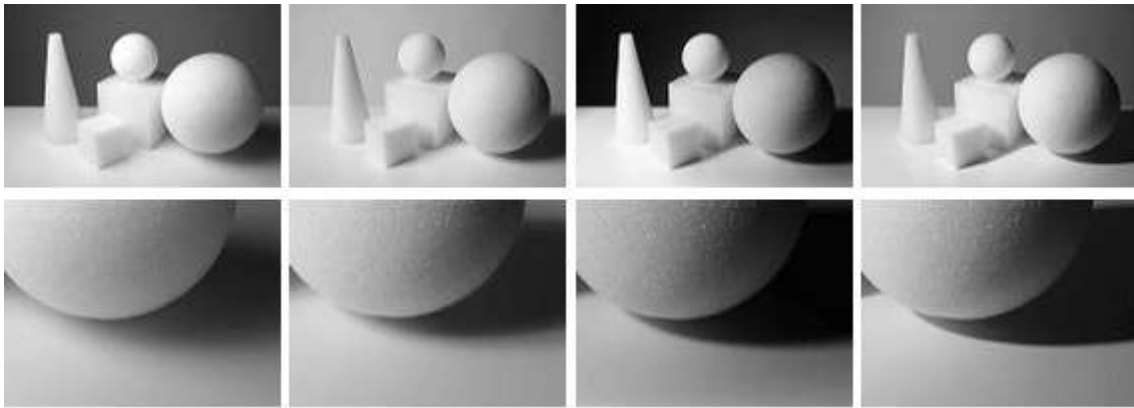

La llum dura augmenta el contrast de l'escena i satura més els colors, s'utilitza en la il·luminació d'obres pictòriques per obtenir més nivell de detall i textura; per altre banda, la llum suau, redueix el contrast i la saturació dels colors de tal manera que és ideal per a il·luminar textures de pell i generar retrats més amables.

La utilització de modificadors de llum modifica la qualitat de llum augmentant-ne el tamany relatiu i canviant-ne altres característiques com la dispersió, la intensitat, i el color en funció del que convingui.

La qualitat de la llum serà escollida en funció del missatge a transmetre en cada fotografia jugant amb llums dures per a ambients més dramàtics i de més càrrega psicològica, i utilitzant llums suaus per a transmetre benestar i comoditat.

- Cobertura

Aquesta característica fa referència a la concentrada o dispersa que és una llum, és a dir, la quantitat d'espai que pot il·luminar. Segons la llei de la inversa al quadrat, aquesta augmentarà 4 cops al allunyar-nos la meitat de la distància respecte el subjecte.

- Color

La llum es propaga per l'espai en forma de nivells d'energia; aquests nivells es diferencien els uns dels altres per la seva longitud d'ona, cada longitud d'ona es correspon a un determinat "color de llum".

L'espectre lumínic visible és el rang de colors que l'ull humà és capaç de percebre, és a dir, les longituds d'ona més baixes, més altes i intermèdies que som capaços de percebre.

Per tant, la llum té diferents dominants de color segons es tingui més o menys proporció desde unes determinades longituds d'ona, i per altre banda, els objectes són de determinat color perquè reflexen les longituds d'ona corresponents a aquest color i absorbeixen totes les altres.

El balanç de blancs permet corregir les **dominants** de colors provocades per diverses fonts que trobem a l'ambient: la llum verdosa dels fluorescents, la taronjor d'una làmpada amb una bombeta de tungstè, les tonalitats vermelloses de les llums de neó.

Aquestes dominants conformen la temperatura de color la qual es pot “corregir” o modificar posteriorment durant el revelat del RAW i/o aplicant diferents filtres de correcció com són els CTO, CTB, i Plus Green a les fonts de llum durant la sessió.

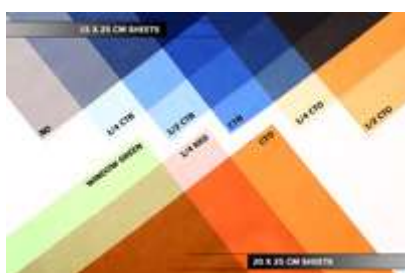

Tenint en compte, que les llums de flash treballen a 5.500K se'n poden obtenir els següents resultats de combinar-los amb filtres de temperatura de color.

- **CTO:** converteixen la llum de dia (blanca, 5.500 kelvin) en càlida.

En el cas de ser FULL (sencer) la temperatura es veu rebaixada a 2.900 kelvins perdent, al mateix temps i en contrapartida, -1 pas de llum.

En el cas de ser rebaixats a ½ CTO la temperatura final seria de 3.800 kelvins perdent - 1/3 de pas de llum.

- **CTB:** converteixen la llum càlida a blanca o la blanca en freda.

Es comporten de forma oposada als CTO; en el cas de ser FULL CTB la temperatura es veu apujada de 3200 Kelvins a 5.500K en el cas de voler aconseguir llum de dia perdent -1.5 pas de llum.

En el cas de partir dels 3.200K, el ½ CTB aconsegueix apujar fins a 4100K la temperatura perdent 1 pas d llum. Per altre banda si partíssim dels 5.500K la temperatura final arribaria als 8.000 kelvins perdent 1/3 de pas de llum.

Per altre banda, també hi ha els filtres de colors els qual serveixen per a canviar el color de la llum del flash. Solen ser verds, vermells, blaus, grocs. Aquests filtres, a diferència dels esmentats anteriorment fan perdre tota naturalitat de la llum; no obstant tenen efectes creatius interessants que poden ajudar a generar ambients molt específics i interessants.

L'aplicació del color de la llum en aquest projecte es delimita a igualar els contrastos de llum generats per la combinació de llum natural amb llum continua artificial i llums de flash, així com també, i de forma contrària, exagerar aquests contrastos gràcies als filtres CTO i CTB i a la regulació del balanç de blancs del posterior revelat del RAW.

- Direcció

La direcció de la llum queda determinada per el lloc que aquesta ocupa en relació amb la posició del fotògraf i la del motiu. Ajuda a donar èmfasi a determinades zones de la imatge i a omitir-ne d'altres.

La direcció de la llum determina aspectes relacionats amb el volum, la textura i també el color.

El volum ve determinat per les ombres, i aquestes, al mateix temps, per la direcció de la llum. Les ombres ajuden a generar la percepció de tridimensionalitat a partir de les dues dimensions de la imatge fotogràfica.

La textura és la propietat dels objectes directament relacionada amb el tacte. Si una llum incideix de manera lateral sobre una superfície rugosa, aquesta generarà unes ombres llargues i profundes emfatitzant la seva textura; així com si s'il·lumina la

mateixa superfícies de forma perpendicular, la textura de la mateixa es percebrà suau i pràcticament llisa.



La **saturació dels colors** es va perdent a mesura que la llum incideix en direcció més lateral; així doncs, si es vol reforçar el color d'un motiu, s'haurà de il·luminar de forma més frontal.

El tractament de la direcció de la llum en el treball final ve determinat per el significat que la determinació d'aquesta pot aportar; una llum lateral i contrapicada que només il·lumini part del rostre d'una persona transmetrà misteri i foscor en la mirada; de la mateixa manera que un retrat il·luminat amb llum lleugerament picada i pràcticament frontal denotarà naturalitat i sinceritat; no obstant el significat que adquireix la llum dependrà també de la resta de característiques de la llum en combinació am la direcció d'aquesta.



Convé tenir present com es comporta la llum solar i les llums artificials que apareixen en escena, intensitat, qualitat, cobertura, color i direcció, per a saber com aplicar fonts de llum externes per a il·luminar l'escena de forma lògica i coherent. Les ombres són les principals delatores de les característiques de la llum, és per això que s'ha de tenir especial cura d'aquestes Procurant que actuïn d'acord amb les característiques de l'escena

- **Llum contínua i llum discontinua:**

La llum també es pot qualificar segons el temps de incidència que té sobre l'escena, és per això que es pot distingir entre llum contínua i llum discontinua.

o **Llum contínua:**

És la llum provinent de fonts de llum, naturals o artificials que no interrompen la seva emissió.

La font de llum natural per excel·lència és el sol, i aquest emet un feix de llum constant durant milions d'anys. La intensitat en la que ens arriba a incidir, així com, la qualitat, cobertura, direcció i color ve determinar per modificadors naturals, núvols, boira, muntanyes i artificials com finestres, sostres, cortines; no obstant de per si el sol emet una llum molt intensa, dura, dispersa, direccionada segons l'hora del dia i l'estació de l'any, i d'un color o altre segons l'hora del dia (blanca al migdia).

La resta de fonts de llum són obra de l'home (làmpades domèstiques, focos d'estudi, llanternes etc.) i és per això que se les anomena artificials. Les seves 5 propietats venen donades segons el seu tipus de construcció i sobre els modificadors que se'ls hi aplica.

El concepte més important a tenir en compte és que quan es treballa amb llum contínua, és que cada paràmetre de la càmera implica més o menys exposició: diafragma, obturador i sensibilitat; al mateix que la modificació de cada un d'ells alterna aspectes relacionats amb la imatge tal i com són la profunditat de camp, la congelació del moviment i el soroll respectivament.

o **Llum discontinua**

Aquest concepte fa referència a les fonts de llum estroboscòpiques les quals són capaces d'emetre feixos de llum que duren entre els 1/800s i els 1/50.000s (en el cas de flashos

de mà, els d'estudi no arriben a assolir velocitats tant altes ja que no estan pensats per emetre a potències tant baixes).

El fet que el feix de llum tingui una durada tant breu implica que no afecti a tots els paràmetres de la càmera per igual. El diafragma i la sensibilitat es comporten igual com si la llum fos contínua, no obstant, i aquí és on neix un dels grans avantatges al mateix temps que limitacions del flash, la velocitat d'obturació no se'n veu afectada ja que sempre serà superior al temps d'exposició de la llum emesa pel flaix.

La part avantatjosa d'aquest fet implica que si s'obre o es tanca la velocitat de obturació de la càmera un pas, dos, o els que faci falta, l'exposició de llum obtinguda per el flash es mantindrà constant; permetent així combinar diferents intensitats de llum contínua i discontinua amb els mateixos paràmetres de càmera.

La limitació recau en la velocitat de sincronització de l'obturador de la càmera.

La cortineta de la càmera passa per davant del sensor destapant-lo, mentre el diafragma es manté obert, a una certa velocitat deixant al descobert la totalitat del sensor sempre i quan la velocitat d'obturació de la càmera és inferior a 1/200 o 1/250 (depenent de la càmera). En els cas que la velocitat d'obturació sigui superior, la cortineta no deixa mai la totalitat del sensor al descobert i quan el flash es disparat només pot il·luminar la part que si ha quedat descoberta per la cortineta.

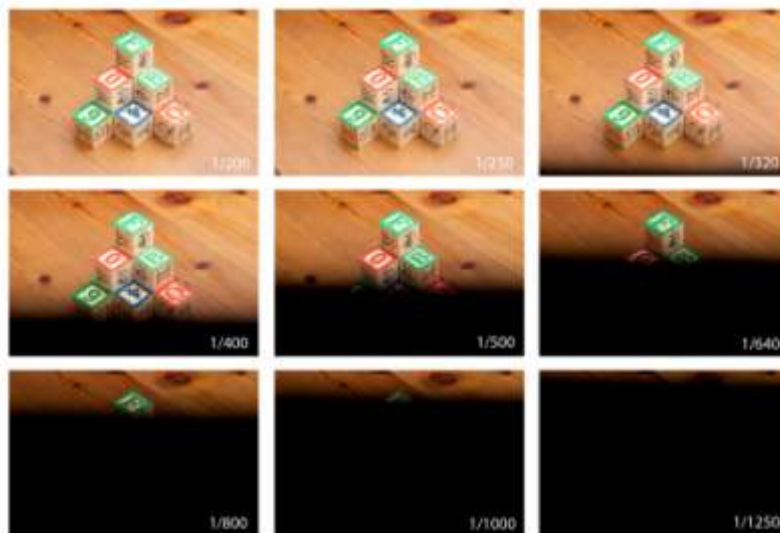

El fet de combinar fonts de llum contínues naturals i artificials amb llum estroboscòpica permet una gran llibertat de configuracions si se saben controlar els seus avantatges i els seus handicaps.

L'estudi exhaustiu de tots aquests conceptes fotogràfics començant per la correcta interpretació de l'exposició i acabant per el coneixement i control de la matèria prima de la fotografia, la llum, són vitals per tal de poder dur a terme cada fotografia.

Al cap i a la fi són només eines i recursos emprats per assolir l'objectiu de reforçar i transmetre el missatge suggerit en cada fotografia i en el conjunt de la sèrie. La part tècnica d'aquest projecte fotogràfic és vital, però està al servei de la part teòrica i narrativa; és més important el missatge que el canal.



F Dream House, Gregory Crewdson; 2002.

2.2.2 Referents artístics

Són diferents i variades les influències artístiques de la sèrie fotogràfica resultant.

Es podria considerar que la fotografia combina i sintetitza característiques i influències de les diferents arts reconegudes.

Sense entrar en debat sobre la consideració de la fotografia com a vuitè, novè o dècim art, és un fet constatat que aquesta es nodreix i es veu influenciada de les 7 corrents artístiques anteriors: la comprensió de la llum i la interpretació dels colors en la **pintura**; la concepció del cos humà i les formes orgàniques de l'**escultura**; el tractament de l'espai, la simetria i els punts de fuga de l'**arquitectura**, la capacitat emotiva, evasiva i reflexiva de la **música**, la narrativa i el significat de la poesia i la **literatura**; la concepció del moviment i la dinàmica de la **dansa**; així com també el tractament de la imatge del **cinema**.

No obstant, les corrents artístiques i els principals referents que més influencien el treball d'autor en qüestió pertanyen a la pintura, el cinema i efectivament la mateixa fotografia.

- **Pintura**

Des dels seus inicis, la pintura ha tingut la intenció de documentar, representar i descriure les persones i tot el que fa referència a elles així com també tot el referent a la vida i la naturalesa.

La principal virtut de la pintura, així com també, el seu principal repte pel que fa al retrat pictòric, ha estat representar escenes i persones de forma coherent, lògica i realista. Els millors pintors en aquesta temàtica són reconeguts doncs, per la seva capacitat d'entendre el comportament de la llum, els colors i la descripció dels espais, i aquests són els principals factors que serveixen de referents per al projecte.

Edward Hopper i Johannes Vermeer són un clar exemple d'aquesta gran capacitat de comprensió i domini lumínic que són la matèria prima i que aporten valor afegit a la narrativa de cada pintura.

Edward Hopper (1882,1967,NY)



Venerat Pintor Estatinidenc clau representant de l'expressionisme abstracte posterior a la segona guerra mundial. Conegut per els seus profunds i reflexius retrats que tracten la solitud de l'esser humà i la cerca de respostes mitjançant la reflexió en la vida contemporània nord-americana com a tema principal.

Mitjançant un joc de llums i ombres sublim en la descripció d'espais interiors reals i metafísics aconsegueix traslladar a l'espectador la sensació de incomoditat i malestar per part del personatge que sempre es troba confús i estàtic; en algunes ocasions s'atreveix a situar més d'un personatge en la mateixa escena, no obstant la sensació de desertor i la impossibilitat de comunicació entre ells es manté present en cada pintura .

Les obres de Hopper també són reconeguts també per l'ús de composicions amb tendències geomètriques i la utilització de llums fredes intencionadament artificials per tal de emfatitzar el malestar general del motiu de l'escena.

La seva visió personal i pessimista de la realitat del moment s'exemplifica perfectament en cada una de les seves pintures que aconsegueixen fer reflexionar també a l'espectador per apropiat-se i mollejar el significat de cada situació proposada.

Influències:

- Joc i contrast de llums i ombres alternades de forma conflictiva i impregnades per sobre el personatge així com també en el seu entorn.
- Domini i comprensió del comportament de la llum natural en interiors incidint a través de les finestres.
- Força i caràcter de la composició geomètrica associada a la incidència de la llum i la forma dels espais interiors contraposada amb la forma orgànica dels seus personatges.
- Forma de representar la solitud, la incomoditat i reflexió en les estàtiques postures dels seus personatges així com la mirada perduda i absent que aquests manifesten de forma reiterada en cada pintura.

Johannes Vermeer (1632, Irlanda)

Reconegut pintor del Barroc que va viure l'etapa d'Or Neerlandesa. Despunta per la seva pintura costumbrista de l'època i la mestria del tractament i l'ús de la llum. Les seves pintures es caracteritzen per el caràcter atemporal i escèptic capaces d'aturar el temps i en un moment clar i etern. Demuestra una tendència hiperrealista en els seus retrats dotats d'un aire molt meditat i intimista que descriu hàbilment els personatges en

l'escena sempre perseguint transmetre uns valors i un missatge que pretén fer entendre la moral de l'època.

La representació dels ambients interiors és minuciosament delicada i detallada en la traça de les línies i el modelat de les formes així com la composició de l'escena formada per la divisió equilibrada de les superfícies geomètriques. El fet que utilitzes la cambra fosca per a bidimensional la escena ajuda a entendre la simplicitat en la que resol complicades escenes en ambients interiors.

Pel que respecte al tractament del color, es caracteritza per la juxtaposició de colors clars i foscos, destacant el color blau intens com a element brillant de l'escena i els colors terrossos i ocres reflexats a les parets provinents de la incidència de la llum exterior; la comprensió que Vermeer tenia respecte el comportament dels colors demostrava que la superfície de tot objecte compartia el color de tot objecte adjacent de tal manera que cap objecte es mostra amb els seu color natural pur; per tal de exemplificar tal observació l'artista Neerlandes s'abstenia de pintar les ombres amb tons grisos.

Es podria considerar que els quadres de Johannes Vermeer no mostren la realitat tal i com era sinó tal i com ell la veia, adquirint així una qualitat abstracte en cada una de les seves obres.

Influències:

- Interpretació i utilització de la llum natural caracteritzada per un fort contrast entre llums i ombres de tons acolorits.
- Elaborada i detallada descripció de l'escena sempre a la disposició de la incidència de la llum sobre els personatges.
- Composició i emmarcament del conjunt amb tendències fortament geomètriques.

Fotografia

Pertanyent a la fotografia és on es troben els principals referents del projecte.

La fotografia és posterior a la pintura i també es pot considerar que n'és herència seva ja que, tot i la diferència tècnica en l'obtenció de cada obra, la fotografia comparteix els valors de la composició, llum, colors, enquadrament, composició i n'afegeix altres intrínsecs amb les característiques i limitacions tècniques de la maquinària: la profunditat de camp, el desenfoc de moviment etc.

Els autors citats a continuació pertanyen a diferents àmbits i concepcions d'entendre l'art fotogràfic, però el que els fa únics i exemplars és la forma d'aportar el seu punt de vista i els seu estil propi en cada fotografia, ja sigui exercint una metodologia poc convencional i aconseguint una connexió especial amb la gent fotografiada, interpretant la bellesa de la gent i l'espai recorrent a la imaginació, o barrejant una concepció distant i onírica de la realitat amb una tècnica i una escenificació molt complexes.

Richard Avedon (1923-2004; Texas)

Reconegut fotògraf de retrats i moda dels anys 50. La seva obra d'autor es distingeix per l'obsessió en la persecució de treure la màscara anímica i superficial de les persones en els seus retrats en blanc i negre. Es podria considerar que realitzava anti-retrats; des del punt de vista que no pretenia afavorir la imatge de la gent, sinó treure a la llum la seva part menys pública, la seva faceta més privada i sincera. Per tal d'aconseguir tal propòsit Avedon submergia als seus retratats en llargues i cansades sessions de fins a 4

hores aconseguint així captar l'essència de cada persona ja cansada de mostrar la seva part menys sincera.

La tècnica dels seus retrats es distingeix per la simplicitat de la composició situant el seu motiu frontalment a la càmera i per els senzills esquemes de il·luminació que aconsegueixen una llum plana i neutral sempre treballada en un fons blanc. D'aquesta manera, descontextualitzant el seus personatges és com contradictòriament aconsegueix transmetre i fer empatitzar amb les seves desventures i preocupacions.

La seva obra més personal ens parla del pas del temps i de l'actitud de l'esser humà en el camí cap a la mort i paral·lelament construeix una crítica a la crueltat del sistema americà de l'època i de lo injust que era per els més dèbils; no obstant Richard Avedon també va saber captar el luxe i els dissenys d'alta costura en la seva fotografia més comercial.

Influències:

- Capacitat per extreure la part més sincera dels retratats, i la complicitat que aconsegueix dels seus retratats amb l'espectador.
- La força en la simplicitat de la tècnica, sinceritat en la nuesa del fons; menys és més.
- Concepció de la fotografia de retrat com una eina de denúncia i de reflexió social que aconsegueix remoure consciències més enllà de la imatge.

Annie Leibovitz (1949-, Connecticut)



Cèlebre fotògrafa estatunidenca actualment considerada de les més influents del món.

Annie Leibovitz és la fotògrafa en actiu que més cotitza gràcies a la seva impecable feina com a retratista d'artistes, polítics, actors, músics, escriptors i d'altres personatges mediàtics per a revistes del pes de Rolling Stone, Vogue i Vanity Fair.

És defineix com a una exploradora febril de rostres i escenes capaç de travessar la anècdota per a mostrar el que hi ha darrere. Entén la fotografia com a una eina per a conservar i recordar moments sempre motivats per l'amor i la passió. *“El gran poder de la fotografia: detenir i retenir el present, abans que desapareixi en el passat.”*

Leibovitz considera que té la sensació de veure molt més del que pot capturar i manifesta mitjançant aquest art una petita part del que està succeint.

Expressa el seu punt de vista amb talent, experiència i intuïció mitjançant fotografies amb una composició meticulosament pensada, una descripció de l'espai densa de detalls i un joc de llums molt atrevit que mescla llum natural amb artificial, tons freds i càlids de qualitat dura i suau sempre aconseguint que tot remi en una sola direcció. D'aquesta forma Annie Leibovitz aconsegueix unes fotografies amb alta càrrega psicològica que fan perdurar cada imatge en la memòria.

Influències:

Naturalitat i comoditat de la posada en escena dels personatges.

Gran feina artística molt detallada en l'ambientació i l'attrezzo.

Sublim control i naturalitat en la combinació de diferents fonts de llum tant naturals com artificials, tant contínues com discontinúes.

Alta profunditat psicològica dels retrats adquirida per l'adequada combinació de tècniques que conflueixen totes en la mateixa direcció i sempre en funció del missatge que pretén transmetre.

Gregory Crewdson (1962-, Brooklyn)

Exigent i perfeccionista fotògraf estatunidenc d'estil propi inconfusible, creador d'obres surrealistes i fictícies d'escenificació complexa.

La temàtica present en totes les seves fotografies gira entorn ambients definits per la incomoditat i la perplexitat manifestades en situacions familiars de cases i veïnats nord-americans. Els seus treballs fotogràfics estan dotats d'un gran pes psicològic manifestat de forma onírica, congelant la situació en la que es troben diversos personatges caracteritzats per la seva actitud i postura pausada, reflexiva i desesperançadora.

Per tal de crear imatges de caràcter tant profund Crewdson exerceix un ús magistral de la llum artificial definint l'espai al contraposar diferents temperatures i contrastos de llum. Amb tendència a fotografiar a última hora del dia, persegueix espectaculars i cinematogràfiques postes de sol normalment acompanyades d'ambients emboirats, t i plujosos i tenebrosos.

Són moltes les emocions que transmeten cada instantània, sens dubte la malenconia és una d'aquestes. Cada imatge porta una història darrere, i és així com el fotògraf de Brooklyn aconsegueix fer volar la imaginació i convida a cadascú a reflexionar i imaginar-se el perquè causant de cada situació.

El seu peculiar estil té connotacions innegablement cinematogràfiques és degut, en part, a la metodologia i tècnica utilitzada en cada fotografia treballant les escenes amb els recursos materials i humans emprats en grans produccions del cinema americà. La preproducció de cada foto representa hores i hores de feina per tal de poder dur a terme la complexa posada en escena la qual es construeixen escenaris a voluntat de l'artista mimant cada detall tal i com s'ha plantejat anteriorment. Les seves impressions a gran tamany i la altíssima qualitat d'aquesta és propiciada per l'ús de càmera de gran format amb pel·lícula analògica i el posterior revelat dels negatius de forma tradicional; posteriorment, escaneja el resultat i el digitalitza per acabar de polir els últims detalls amb una subtil postproducció digital.

Influències:

- Complexe i impacable posada en escena que aporta tanta o més informació que els personatges que hi apareixen. El lloc ens parla d'ells, així com ells ens parlen del lloc.

Combinació de llum natural i artificial així com brillant joc de contrastos i temperatures creat per diferents fonts de llum que tant entren en l'escena com provenen de fora, sempre apareixent de forma lògica i coherent però al mateix temps pertorbadora.

Tractament de les imatges en clau baixa per a emfatitzar el misteri i la tenebrositat.

Composició clàssica i potent dels personatges en l'entorn.

Transmissió de soledat, confusió, malestar, desubicació dels personatges per la seva postura i mirada.

Tractament general de la imatge fent confluïr tota la tècnica per tal d'expressar de forma real situacions de caire oníric.

Cinema

El cinema s'ha guanyat la categorització del 7è art per aconseguir sintetitzar les 6 arts principals en una de sola de forma atractiva i coherent.

El cinema i la fotografia sempre han anat molt donats de la mà, de tal manera que les seves influències visuals es retroalimenten.

En aquest cas, el cinema serveix d'inspiració pel que fa al a la composició dels plans, el tractament de la llum i l'engammat de colors.

Wes Anderson (1969, Houston)

Wes Anderson és un destacat i polivalent director de cinema, guionista, actor i productor de pel·lícules, curtmetratges i anuncis publicitaris. El seu peculiar punt de vista transmès en cada obra ve marcat per els seus estudis en filosofia i el seu esperit perfeccionista obsessiu.

El seu estil es caracteritza per la meticulositat en el tractament fotogràfic a nivell plàstic: composicions simètriques perfectes mantingudes en totes i cada una de les escenes, utilització d'una paleta de colors amb tendències suaus i pasteloses meticulosament cuidada i personalitzada en cada film, peculiar, peculiar toc humorístic dels personatges, plantilla d'actors comú en diferents pel·lícules.

La seva obsessió per la perfecció és tal que arriba a adquirir gran part de protagonisme passant per sobre la narració dels personatges i el desenvolupament del guió; no obstant, Anderson argumenta que cada decisió que pren és justificada i empeny als personatges a avançar en la narració. El cineasta de Texas aconsegueix fusionar de forma harmònica el guió, la composició, el ritme, el color i la interpretació per tal de crear un resultat únic i ambiciós capaç de materialitzar la imaginació en format cinema.

Influències:

Simetria i força dels punts de fuga en les imatges; composició perfeccionista marcada per la força de les diagonals i el joc de nombres imparells.

Direcció artística marcada per paletes de colors uniformes i presents en tot l'attrezzo, indumentària i també en el posterior etalonatge.

3. Concepció Global

3.1 Teorització del projecte

El treball resultant està estructurat per persones coincidents amb diferents etapes de la vida: La Infantesa, la adolescència, la maduresa, la adultesa i la vellesa.

El sentiment de felicitat de l'home al llarg de la seva vida no és representada per una fórmula inalterable i tangible, tot el contrari, la felicitat és un concepte abstracte, diferent en cada persona i mutable segons les condicions i motivacions de vida de cadascú. Per altre banda, en cada fase de la vida, les motivacions, els desitjos i les inquietuds evolucionen i es transformen; és per això que s'ha decidit separar les fotografies segons cada etapa de la vida.

Per altre banda, el que empeny a cadascú, les seves motivacions, tenen l'objectiu de ser completades per tal de satisfer a la persona en un o altre nivell, i d'aquesta forma aconseguir un cert grau de felicitat.

Després de la darrera reflexió en sorgeix la següent pregunta: *Quin concepte, motiu, o element fa que, en termes generals, satisfaci i pugui propiciar felicitat a les persones en cada etapa concreta de la seva vida?* La resposta deduïda després d'enquestar i preguntar a diferents persones d'edats i contextos diversos és la següent: la companyia, la formació d'una identitat pròpia, la estabilitat, la tranquil·litat i altre cop la companyia.

Així doncs en la infantesa es vol estar acompanyat per a poder ser feliç; en l'adolescència es vol formar una identitat pròpia per a poder ser-ho; durant la maduresa es cerca la estabilitat; durant l'etapa adulta es desitja la tranquil·litat; i durant la última etapa, la vellesa, es torna a voler estar acompanyat.

El resultat doncs, és un cicle de la vida redundant en el que la felicitat és simbolitzada per un motiu diferent en cada etapa, a excepció de la primera i la última les qual comparteixen la companyia com a motiu de la cerca. No obstant, aquesta reflexió, no ha resultat ser la definitiva.

En totes les etapes esmentades es cerca un motiu per a ser feliç, a excepció de les corresponents a la infantesa i a la vellesa. En aquestes dues fases la companyia no

només es cerca, es desitja i es vol, sinó que es necessita; l'absència d'aquesta impossibilita la vida de les persones que es troben en la part més extrema de cada fase.

Un infant no només desitja tenir amistats i família, sinó que requereix la companyia dels adults per a poder sobreviure; de la mateixa manera i de forma anàloga passa el mateix amb el cas d'un ancià el qual com és avançada es trobi la seva etapa de la vellesa menys podrà valdre's per si sol i més necessitarà la companyia d'altres persones.

El concepte que dona títol al projecte i que representa un pilar fonamental del mateix és la dualitat representada mitjançant les parelles de fotografies que representen el just moment en el que cada persona ha "finalitzat" la cerca pertinent a la seva etapa i llavors s'enfronta davant els sentiments d'acceptació i satisfacció d'haver complert el motiu que perseguia i en conseqüència l'obtenció de la felicitat; o bé el personatge s'enfronta davant la decepció i rebuig d'assolir i trobar que el motiu que ha estat seguint no el satisfà ni li agrada i és llavors quan no aconsegueix ser feliç i així ho manifesta.

Així doncs, i un cop clara la teorització del projecte el resultat n'és el següent:

Es realitzen dues fotografies en cada etapa de la vida contraposant en cada una la dualitat d'acceptar o rebutjar el que s'ha trobat a excepció de la primera i la última.

Les fotografies corresponents a la infantesa i a la vellesa no tenen cap parella dual que contraposi el sentiment d'acceptació ja que el fet de necessitar la companyia impossibilita la voluntat de rebutjar-la en el cas de voler seguir vivint.

3.2 Estructura i forma del projecte

La sèrie fotogràfica està estructurada en dues fotografies per cada etapa de la vida, a excepció de la primera i la última etapa compostes per només una fotografia cada una.

Les fotografies mostren la culminació de la cerca, no de l'etapa. És llavors quan es manifesten l'*Eros* i el *Thanatos* en el binomi fotogràfic de cada sèrie.

De la segona a la quarta etapa:

Primera fotografia: Protagonista posat en escena, realitzant una acció, expressant/donant a entendre les emocions i els sentiments que li propicien aquest precís moment i situació. Simbolització de l'*Eros*. **Acceptació i benestar.**

Segona fotografia: Protagonista posat en escena, realitzant una acció, expressant/donant a entendre les emocions i els sentiments que li propicien aquest precís moment i situació, que en aquest cas són oposats a la primera fotografia. Simbolització del *Thanatos*. **Rebuig i malestar.**

La Primera i la última etapa:

Protagonista posat en escena, realitzant una acció, expressant/donant a entendre les emocions i els sentiments que li propicien aquest precís moment i situació. En aquest cas es trenca la dualitat de L'*Eros* i el *Thanatos*, només hi ha una situació i realitat.

3.2.1 Personatges

Els protagonistes de cada sèrie fotogràfica són **personatges reals** els quals es troben o s'han trobat amb dilemes iguals o propers als tractats en cada fotografia. No es pretén que interpretin cap emoció sinó que evoquin els sentiments propiciats en cada acció segons el missatge a transmetre.

A cada sèrie hi ha **un personatge principal** que dur a terme una acció diferent; l'acció és la mateixa dins de cada etapa, però diferent de la següent, contraposant així, primer

mitjançant l'acceptació i posteriorment mitjançant el rebuig, les diferents maneres d'assimilar i comportar-se davant una mateixa acció però denotant una diferent situació.

La primera i la última etapa, novament, no compleixin amb aquesta premisa, manifestant només l'acció en qüestió d'una sola manera, en una sola realitat.

El protagonista pot estar acompanyat d'altres personatges (secundaris) els quals interactuen o no amb el personatge principal; aquests són presents per igual a la parella de fotografies de cada etapa variant la posició del cos en funció del significat de la acció.

Cada etapa de la vida està delimitada per una determinada franja d'edat representada per cada personatge, l'edat és un factor primordial ja que ens contextualitza el protagonista amb els dilemes i les inquietuds que sorgeixen arribat cert moment de la vida.

Cerca companyia: infància, persona de 5-10 anys

Cerca identitat, adolescència, persona de 16-20 anys

Cerca estabilitat, maduresa, persona de 30-35 anys

Cerca tranquil·litat, adultesa, persona de 60-65 anys

Cerca companyia, vellesa, persona de 80-85 anys

El sexe de cada personatge no influeix en el transcurs del projecte, no és un factor a tenir compte. Es parteix de la premissa de que cada persona, independentment del seu sexe, passa per les mateixes etapes de la vida i s'enfronta amb els mateixos problemes. En la narració de cada fotografia, es dona a entendre que el missatge transmès tant podria ser protagonitzat per un home com per una dona ja que els dos comparteixen les inquietuds i els dilemes de cada etapa de la vida.

3.2.2 Localitzacions

Cada etapa es contextualitza en una localització diferent que situa als personatges en un entorn estretament lligat a la seva vida. L'espai, complementa i reforça el missatge així com aporta informació de cada personatge i empatitza amb cada situació emocional.

Cada localització representa una part íntima i habitual de la casa de cada protagonista.

En cada etapa, la distribució dels mobles, objectes, i la resta d'elements varia en funció del missatge a transmetre. Un entorn més net i ordenat pretén transmetre harmonia i comoditat, així com un entorn més deixat i desendreçat transmetrà malestar i incomoditat. La direcció d'art és la que s'ocupa d'aquest aspecte així com també de la indumentària, i partint de la premissa de voler conservar l'essència i la veracitat documental de l'espai de cada protagonista, són poques les modificacions que es duen a terme.

3.2.3 Vestuari

La roba que vesteix cada personatge és la seva pròpia, no obstant s'adequa a la situació de cada un i al missatge a transmetre. La direcció d'art d'aquest apartat procura associar colors vius i roba lleugera per a conformar les fotografies pertanyents a l'acceptació, així com roba més fosca, amb tons més neutres per a reforçar el sentiment de rebuig en tals fotografies.

3.2.4 Maquillatge

En general, les sessions no disposen de cap aplicació de maquillatge ni perruqueria en les persones més enllà de l'acció de maquillar-se o pentinar-se que pugui dur a terme el protagonista en la mateixa fotografia. D'aquesta manera es pretén no alterar el físic de la persona i que la imatge d'aquesta es manifesti de forma més sincera.

3.2.5 Il·luminació

L'aspecte lumínic, en especial menció, és un dels pilars fonamentals de la sèrie visual. S'associen concrets valors i característiques de la llum a cada missatge d'acceptació i de rebuig, construint així el missatge de cada fotografia.

En la fase d'acceptació és utilitzada.

En les fotografies pertanyents a l'acceptació es tracta la llum de la següent manera:

- Intensitat: la llum que incideix en els personatges i en l'escena té una intensitat corresponent als valors indicats per la mesura del fotòmetre de mà, exposant així el conjunt de forma fidel i procurant que aquesta intensitat afecti de forma uniforme la major part de l'escena, especialment el motiu de cadascuna.
- Qualitat: Mitjançant fonts de llum de considerable tamany, tant d'origen natural, com el sol, com de manipulació artificial (flashos strobist amb softbox de 60x90cm, paraigües de 80cm) en combinació amb difusors de major envergadura (cortines, filtres difusors) i procurant acostar les fonts de llum el màxim possible als subjectes augmentant així el tamany relatiu de les mateixes, s'aconsegueix una llum suau amb transicions d'ombres poc denses i difuses.
- Cobertura: El fet d'aconseguir llums de incidència suau sobre el subjectes i la totalitat de l'escena contribueixen a que la cobertura d'aquestes sigui àmplia i uniforme; per tal de reforçar aquesta característica s'han afegir més punts de llum per tal d'ampliar la cobertura de cada direcció de llum i contribuint també a mantenir una intensitat uniforme en tot l'espai al mateix temps que una suavitat lleugera.
- Color: S'han associat temperatures de color de dia (al voltant dels 5.500K) per tal recrear i reforçar la llum incidida per el sol; així doncs la temperatura de llum artificial s'ha igualat amb la solar incident dins de cada ambient procurant dissimular l'existència d'aquesta i donant a entendre que el sol és l'únic causant lumínic de cada escena.

Per la mateixa raó s'ha evitat qualsevol contrast de llum que fugis de la temperatura de color de dia.

- Direcció: Novament, el valor d'aquest apartat el marca la llum solar. S'han disposat els punts de llum en la mateixa direcció o complementant direccions marcades per el sol, que sempre anirà en funció de l'estació de l'any i l'hora en qüestió.

Per altre banda, i de forma totalment oposada, en cada fotografia pertanyent al rebuig es dur a terme un tractament pràcticament oposat de la llum:

- **Intensitat:** Es tendeix a exposar correctament el motiu de cada escena; no obstant aquesta intensitat no es comporta de forma uniforme, sinó que discrimina certes parts de l'espai abstenent de significat i en centra l'atenció en d'altres dotades de més rellevància narrativa, creant així un ambient ple de contrastos i intensitats treballades per zones.

- **Qualitat:** Tal i com la intensitat de la llum varia segons la zona, succeeix exactament el mateix amb la qualitat de llum incident. El rebuig es tracta, en general, mitjançant llums dures que creen transicions d'ombres més agressives reforçant així la força de l'escena i creant especial tensió dramàtica sobre els subjectes i motius principals.

- **Cobertura:** Es tracta la llum de forma més puntual delimitant la cobertura a incidir pràcticament només sobre el motiu i discriminant la resta de l'espai el qual queda cobert per menor intensitat de llum.

- **Color:** Si hi ha un fet que a primera vista caracteritza les fotografies pertanyents a la fase de rebuig, aquesta és el contrast de temperatures de color càlides i fredes en l'escena; mitjançant aquest recurs, i amb la suma dels anteriors, s'aconsegueix transmetre incomoditat i tensió al mateix temps que reforçar els sentiments de cada protagonista. L'origen de les fonts de llum, sovint entra en quadre formant part de l'attrezzo de la escena, com succeeix en el cas de les làmpades, però al mateix temps és reforçat per Snoots i altres punts de llum que reforcen la intensitat i duresa d'aquesta procurant no delatar la seva existència.

- **Direcció:** la direcció de cada punt de llum disposat fora de l'escena depèn dels que si apareixen en l'escena i de la naturalitat de la llum que es pretén donar a entendre. Es procura treballar la direcció de la llum de la forma més natural possible sense que aquesta produeixi ombres en llocs inesperats mancats de lògica.

3.2.6 Tir de Càmera

Per tal d'aportar diferent significat en el binomi de cada localització, es treballen les 2 fotografies de cada etapa amb una distància focal diferent, però sempre mantenint les proporcions dels subjectes, amb tot el que això comporta.

S'associen distàncies focals llargues per al missatge d'acceptació; procurant d'aquesta manera comprimir més l'espai i reduir la profunditat de camp per aportar menys informació sobre el context i centrar l'atenció especialment sobre el subjecte.

Per altre banda, s'associen distàncies focals més curtes per al missatge de rebuig; procurant d'aquesta manera abraçar més espai i contextualitzar més el subjecte en el seu entorn, el qual en aquest cas està treballat amb un to més dramàtic.

El fet de modificar la distància focal de l'objectiu i voler mantenir les proporcions dels protagonistes implica desplaçar la càmera sobre l'eix Z variant la distància d'aquesta respecte el pla focal, allunyant-la en el cas de l'acceptació, o bé acostant-la en el cas del rebuig.

Al cap i a la fi, les dimensions de l'espai de cada localització són les que condicionen l'elecció d'una distància focal en concret i en conseqüència el posicionament de la càmera en l'espai.

3.2.7 Paràmetres de càmera

Format de imatge: el format utilitzat és el RAW; la traducció significa *brut* pel fet que és un format de imatge que no contempla cap tipus de compressió i que emmagatzema la totalitat de la informació així com: temp. de color, matis, dades EXIF, tipus de objectiu i càmera emprat etc. Aquest format és el més adequat per a treballar en la postproducció permetent corregir aberracions de deformació, cromàtiques i de vinyetatge de forma automàtica així com total control sobre les corbes de la imatge, temp. de color etc.

- **ISO:** La sensibilitat ideal pel flux de treball és ISO 100 ja que és el valor natiu i el que menor soroll genera en els arxius RAW de la càmera emprada. No obstant allà on apareixen limitacions en la intensitat de llum, velocitat d'obturació o obertura de diafragma, la sensibilitat es veu obligada a ser forçada a valors majors procurant no superar mai el valor de ISO 400.

- **Velocitat d'obturació:** La velocitat d'obturació està compresa entre valors de 1/15 i 1/180s. El valor inferior és el llindar que s'ha tingut en compte per aconseguir el màxim possible de llum ambient sense patir desenfoc de moviment en el rostre dels subjectes. Els quals sempre realitzen accions de poca dinàmica de moviment. El valor superior ve marcat per la velocitat de sincronització de la càmera respecte la llum estroboscòpica provinent del flash, procurant per altre banda, agafar la menor llum possible ambient.

- **Diafragma:** la obertura de diafragma ve determinat segons les condicions de llum de l'escena i la profunditat de camp que es vulgui aportar a cada escena; en el cas de l'acceptació implicarà un diafragma més obert per a reduir-la, i en el cas del rebuig implica un diafragma més tancat per augmentar lleugerament la profunditat de camp.

Són molts els factors a tenir en compte per tal conduir tots els paràmetres de la càmera en la direcció preestablerta segons el missatge que es vol transmetre; no obstant tots aniran en funció de la llum ambient ja que aquesta és la primera i la última que té la veu cantant.

3.2.8 Postproducció fotogràfica

La postproducció fotogràfica pertany a l'última fase del flux de treball que comporta cada fotografia, i la seva funció no és cap altre que emfatitzar la feina duta a terme durant la preproducció i la producció de cada imatge.

La postproducció és divideix en 3 fases: selecció, el revelat i el retoc.

Selecció de les fotografies: Es visualitzen, etiqueten, repassen i valoren totes les fotografies de cada sessió per tal de d'escollir-ne finalment una per temàtica mitjançant l'Adobe Photoshop Lightroom per a posteriorment dur a terme el revelat amb el mateix software.

Revelat: La finalitat d'aquesta fase és dur a terme petits ajustaments per a corregir defectes i donar força a la imatge; l'ordre és el següent: enquadrar correctament la fotografia; corregir les deformacions de perspectiva horitzontals i verticals; corregir les aberracions cromàtiques, de deformació i de vinyetatge propiciades per l'objectiu i la càmera emprats; ajustar la temperatura de color, descomprimir l'histograma procurant portar els blancs i els negres als extrems del mateix, apujar els valors de tons mitjos de la imatge i dotar-la de contrast. Posteriorment s'ajusta la intensitat del color segons convingui i s'exporta en format TIFF a 16 bits per a poder donar pas al retoc fotogràfic amb la màxima qualitat possible.

Retoc: La última fase de la postproducció és la que marca la diferència entre una fotografia correcte i una fotografia potent, en termes de retoc.

Des d'Adobe Photoshop, es treballen les fotografies per capes i màscares de capa per tal d'aplicar ajustos d'exposició, color, i contrast per zones. També es modifica el color

general de la imatge corregint tons dominants, s'esborren i corregeixen imperfeccions de l'espai i objectes que puguin distreure, és maquilla la cara dels personatges segons convingui, i per últim i molt important, s'engammen les fotografies amb una mateixa tonalitat de color per tal d'aportar continuïtat i uniformitat al conjunt. En acabat, s'aplica màscara d'enfoc segons el tamany de la imatge final i es seu destí, així com també se li aplica el perfil de color adient segons el suport final de projecció.

3.3 Equip Humà

L'equip humà del projecte fotogràfic el formen tots els membres que treballen i dediquen hores en qualsevol d les 3 fases de producció.

Fotògraf: És el director del projecte i la figura omnipresent en totes les fases i tots els àmbits del mateix. La seva tasca passa per l'estudi de les bases teòriques i tècniques; el plantejament i la constatació de la idea, el fil conductor i el missatge; la producció de cercar personatges i localitzacions adients; la realització dels esquemes de llum, l'encàrrec i gestió del material; la composició dels objectes i els motius en l'espai, la direcció dels personatges, el muntatge de llums de l'escena; el shooting de cada imatge, el desmuntatge de cada set, la tria de les imatges; el revelat i retoc de cada una i l'exposició del resultat.

Ajudant Producció: És la figura que s'encarrega de cercar personatges que es troben en situacions iguals o similars a les plantejades durant la ideació de la sèrie fotogràfica així com també valorar quines localitzacions pertinents a cada persona són vàlides per a dur a terme la sessió.

Gaffer/Ajudant Il·luminació: Per una part és la figura que contribueix de forma teòrica a pensar en esquemes de llum i solucions que donin resposta a la posada en escena de cada persona en cada localització segons el missatge a transmetre; i per altre banda és la figura que contribueix de forma pràctica durant la sessió a disposar cada punt de llum amb els seus pertinents filtres i modificadors en la posició, distància i potència adequada segons l'exposició calculada amb el fotòmetre. També col·labora en el muntatge i desmuntatge de cada set.

Director d'art: És la figura que contribueix a pensar com es distribuirà la composició dels elements en l'escena, així com quin joc tindrà el vestuari i els colors de cada peça de roba, objecte, i llum. És una figura present durant el plantejament de la sessió, però durant la preparació de la mateixa és quan realitza el seu paper més important.

Més enllà d'aquests 3 rols principals, també hi ha molta gent diversa que en la fase d'estudi i formulació de la narrativa contribueix en moletejat del projecte aportant el seu punt de vista sobre quin significat s'ha de transmetre i com fer-ho. Aquesta gent representa de gran importància gràcies al seu punt de vista propi i coneixedor com a

persona que es troba en l'etapa en qüestió que es pretén representar, i també com a persona de diferent professió i estudis: com a psicòleg, com a fotògraf, com a director documental; també inclús només per la seva condició com a ciutadà i persona.

3.4 Equip Tècnic

L'equip tècnic fa referència a tot el material emprat per la realització del treball fotogràfic. L'origen del material pertany a diferents àmbits com: el préstec de material per part de la universitat, el material cedit per amistosats, i el material propi adquirit.

La següent llista de material està categoritzada segons la seva funció i el tipus de utilitat que té.

Càmera + accessoris:

- **Càmera rèflex:** Nikon D5100 (sensor APS-C), 16MP
- **Obectius:**
 - AF-S DX NIKKOR 18-105mm f/3.5-5.6G ED VR
 - AF-S NIKKOR 50mm f/1.8G
- **Targeta SD:** Sandisk Extreme 35GB 45mb/s
- **Cable fireware** (100cm)
- **Trigger ràdio:** Phottix PT-04II (1 emissor i 2 receptors)
- **Trípode:** Giottos MH5001 (180cm)

Material il.luminació:

- **Fotòmetre:** Sekonik Flashmate L-308S
- **Flash strobo (5200K):**
 - Nissin Di866 Mark II (NG60; TTL)
 - 3 Yongnuo Speedlite YN560-II (NG58; manual)
- **Fonts de llum contínues:**
 - Kit 3 focos incandescents (2700K) de 600W
 - Filmgear Fresnel (3200K) de 1KW
 - 2 Bombetes halògenes (6400K) de 23W
 - Bombeta halògena (2700K) de 13W
 - Bombeta halògena (2700K) de 18W
- **3 Dimmers.**
- **Piles recarregables :** 3 Parells de Varta 2100mAh
- **Filtres correcció temperatura de color:**
 - 5 FULL CTO
 - 5 ½ CTO
 - 5 FULL CTB
 - 5 1/2CTB

- 5 Difusors
- **Trípodes flash:**
 - 3 unitats: Walimex WT-806 (256cm)
 - Girafa Cablematic (385cm)
 - Braç suport panell reflector Cablematic (180cm)
- **3 Ceferinos (200cm) + ròtula + braç (50cm)**
- **Banderes:**
 - 2 Banderes amb suport per Ceferino
 - 1 Bandera (reflector)
 - 3 cartolines negres
- **Reflector/difusor/bandera:**
 - Manitona (80cm)
- **Contrapès:**
 - 3 Sacs de sorra de 3Kg
- **Ròtules subjecció flash-trípode**
 - 4 unitats: Cablematic
- **Modificadors de llum**
 - Finestra Softbox Falconeye 60 x 90cm
 - Paraigües Walimex 80cm
 - 2 Snoot 23cm
- **Allargador de corrent (10m)**

Informàtica:

- **Ordinador portàtil:** Samsung RF510
- **Disc dur extern:** Seagate 2TB
- **Monitor:** Samsung 237E de 23"
- **Tauleta gràfica:** Wacoom Intuos Pen S

Software:

- **Android:**
 - Sun Surveyor Lite
 - Dof calculator
- **Windows 7**
 - Adobe Photoshop Lightroom 4.2
 - Adobe Photoshop CS6

4. Location Scouting

El *location scouting* representa una de les parts més importants de la pre-producció.

En aquesta fase es visiten les cases i els entorns de cada personatge potencial de poder ser protagonista de X etapa.

Es valoren els dimensions de l'espai i la incidència de la llum natural segons la hora del dia; per això s'utilitza l'aplicació per a mòbils SunSurveyor Lite la qual indica els horaris en els qual el sol surt i es pon així com la trajectòria i el punt exacte on es troba en cada moment. També es valora el punt de vista on col·locar la càmera en cada fotografia, la composició del pla, la paleta de colors de l'escena etc.



Per altre banda, aquest scouting, també serveix per a tenir una primera o segona presa de contacte amb els protagonistes de cada sessió (tenint en compte que cada localització pertany a la vida de cada personatge). Durant aquest retrobament es procura conèixer a la persona per a saber quina és la seva situació pel que concerneix a al temàtica del projecte i se li explica quina és la intenció de les fotografies que es durà a terme.

La última i també important funció de cada scouting és arribar a un acord amb cada protagonista per a posar data, hora i condicions per a dur a terme la realització de la sessió.

4.1 Etapa infantesa/Cerca companyia



4.2 Etapa adolescència/Cerca identitat



4.3 Etapa maduresa/Cerca estabilitat

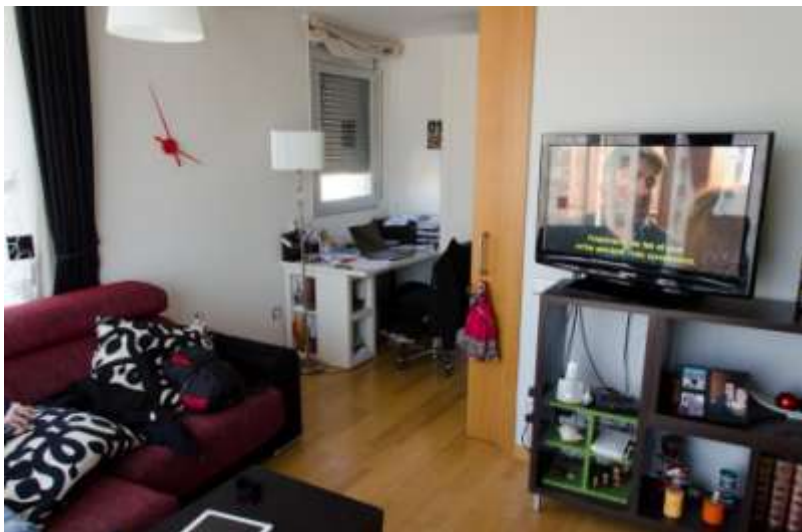
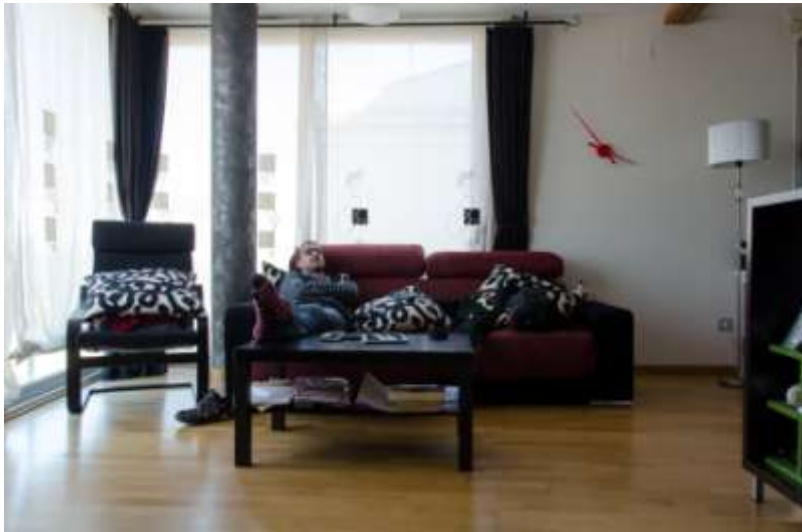

4.4 Etapa adulta/Cerca tranquil·litat



4.5 Etapa vellesa/Cerca companyia



5. Sessions fotogràfiques

Aquest apartat correspon al shooting de les sessions. Cada sessió s'ha realitzat un dia i una setmana diferent, procurant seguir un ordre cronològic pel que fa al desenvolupament de la narració; no obstant, la cerca de cada protagonista i localització així com la disponibilitat de cada personatge ha marcat l'ordre de les sessions.

El plantejament de cada fotografia neix de l'extens estudi previ a nivell global del projecte, i concretament parteix de la voluntat de donar a entendre la situació en la que cada dilema vist en les diferents etapes indueix als personatges a actuar de tal manera.

Un cop acordades les dates de les sessions, i dut a terme el corresponent scouting, l'equip humà ha plantejat com dur a terme cada fotografia planejant com es tractaria la interpretació/evocació de sentiments de cada personatge; la disposició i la composició dels protagonistes i els objectes en l'espai; el tipus i els colors dels vestuari; els esquemes de llum; la col·locació de la càmera en l'espai i el tir de càmera en qüestió; els paràmetres de la càmera; pensant en facilitar després a la corresponent postproducció de cada imatge.

Així doncs, cada sessió s'ha portat estructurada abans de ser realitzada. Aquest fet ha permès agilitzar la feina durant el tiratge.

No obstant, no s'ha seguit al peu de la lletra; condicions com l'estat del cel i la llum solar, limitacions per tema d'espai, contratemps amb el rendiment del material, propostes fetes per els propis protagonistes, i part de improvisació modificant esquemes de llum per altres més suggerents han acabat conformant l'evolució i el resultat de cada sessió fotogràfica.

5.1 Etapa infantesa/ Necessitat companyia

Naixem i vivim la infantesa de forma inconscient, sense tenir noció dels nostres desitjos ni les nostres necessitats, sense haver-nos-els plantejat encara; ens limitem a viure en un *Carpe Diem* constant emparat per els nostres pares i adults, sense arribar-nos a preguntar d'on venim, qui som, què volem, **què necessitem?**

Etapa de la vida: Infantesa, nen de 3 anys.

Representa la il·lusió, la innocència, la fragilitat i la dependència.

Necessitat: Companyia, proximitat, protecció i estima.

Emoció/sentiment: Alegria, il·lusió, desig.

Entorn: Casa de la família del nen, menjador. Simbolitza la comoditat, l'entorn familiar i la protecció.

Acció: Nen jugant amb els pares i la germana petita, celebrant el seu aniversari. Representa la primera etapa de la vida, la proximitat de la família, el creixement i l'amor patern i familiar.

El nen s'ho està passant bé, es diverteix. Inconscientment sap que està acompanyat, que no necessita res més. Està content, se sent feliç.

Troba la companyia ; la necessita – troba la felicitat

Esquema de Llums

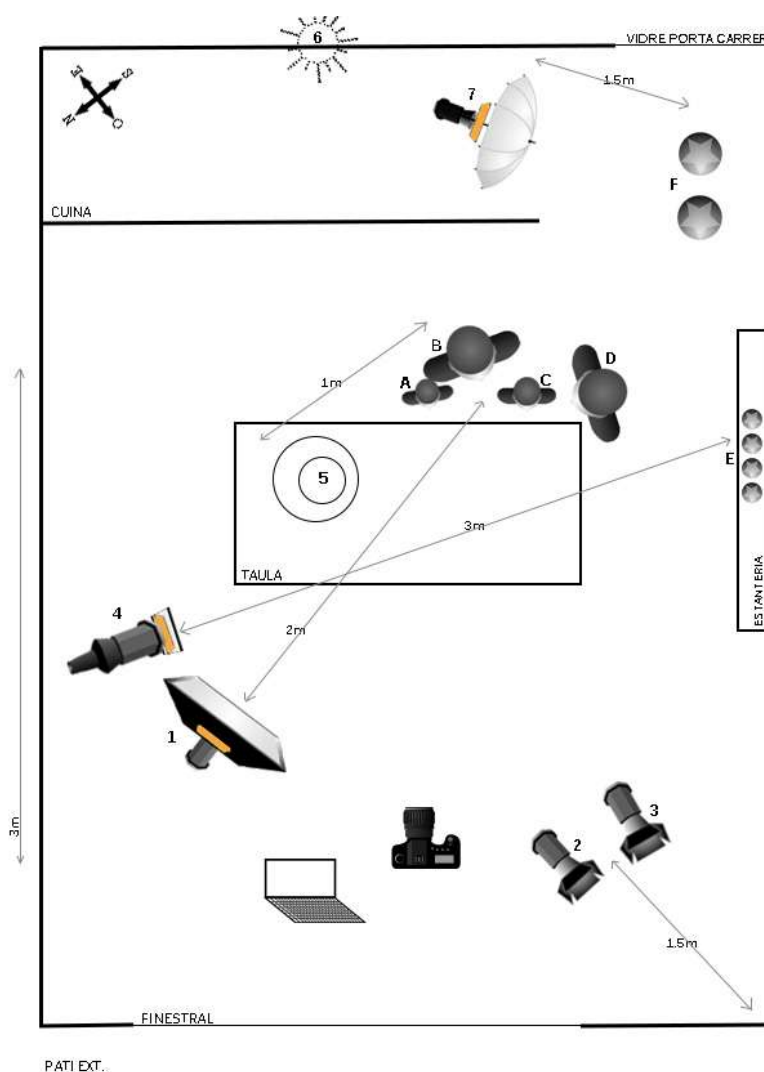

PATI EXT.



Especificacions tècniques i justificació

Lloc i data : Premià de mar; 11-10-14

Personal tècnic: Fotògraf i directora art/ajudant il·luminació

Franja horària sessió: Preparació i muntatge: de les 9 a les 11h. Shooting: de 11 a 11:30. Desmuntatge i anada: de 11:30 a 12:30

Meteorologia: dia lleugerament tapat.

Subjectes i objectes de l'escena:

- **A:** nena (filla de 1 any) agafada en braços de la mare
- **B:** Mare (38 anys) està dreta i sosté a la nena en braços mentre acaricia a al nen
- **C:** Nen- protagonista (2 anys) està assentat a la cadira.
- **D:** Pare (42 anys) està fleccionat al costat de la taula jugant amb el nen
- **E:** Fotos de família situades sobre el moble de la part dreta.
- **F:** Cotxets de la canalla situats just davant la porta d'entrada.

Attrezzo: hi ha globus i decorats de festa per tota la casa, representant així la festa d'aniversari.

Vestuari: vesteixen roba amb colors contrastats els uns amb els altres i amb tonalitats clares i vives.

Il·luminació:

- Fonts de llum:

1: **Softbox** de 60x90cm en h. + ½ CTO. key light dels subjectes a 45* per a incidir una llum suau i difosa igualada de temp. amb la làmpada flotant i la llum solar incident.

- Yongnuo (strobist) nombre guia 58, 24mm de zoom i ¼ de potencia. Sincronització via trigger radio. Situat a 2m dels subjectes.

2 i 3: “Naranjitos” (llum contínua) de 650W, tungstè 3200K, rebotats contra sostre i paret oposats. Fill light per matar ombres del key light 1. Llum rebotada la llum a 1,5m del sostre i paret la qual està a una 4m dels subjectes.

4: Snoot de 23cm de llargada i 8cm de diàmetre + ½ CTO + filtre difusor per igualar temperatura i suavitzar ombres.

- Yongnuo (strobist) nombre guia 58, 105mm de zoom, 1/32 +0.5 de potencia. Sincronització per simpatia amb el softbox 1. Situat a uns 3m del motiu.

5: Làmpada flotant. incideix il·luminant zenitalment i de forma suau els subjectes. Llum de tungstè 3200k. Halògena de 25W. Situada a 1m dels subjectes.

6: Llum solar provinent del sud-est. incideix directament en la porta d'entrada penetrant el vidre. També incideix en el pati exterior on entra suaument rebotada a través del finestral.

7: Paraigües de 80cm de diàmetre + ½ CTO per igualar temperatura ambient. incideix il·luminant suaument els cotxets a 90*.

- Yongnuo (strobist) nombre guia 58, 24 mm de zoom, 1/16 +0.5 de potència. Sincronització via trigger radio Situat a

(No s'han utilitzat cap tipus de reflector (apart de les mateixes parets i sostre) ni cap bandera per controlar els feixos de llum.)

Paràmetres EXIF de la càmera.

- **ISO 640** Forçada per a poder agafar suficient llum continua dels “600W” i la incident del sol a través del pati exterior per tal de conservar un diafragma no obert del tot i una velocitat justa però suficient per a no captar els subjectes desenfocats pel seu moviment.
- **f/4.5** Diafragma no obert del tot per intentar aconseguir una profunditat de camp lleugerament superior per a no tenir cap element desenfocat excessivament.
- **1/40s** Velocitat lleugerament baixa però correcte per a captar els subjectes realitzant lents moviments. el fet d'utilitzar el flash com a key light garanteix

una congelació de la imatge sense desenfocs de moviment. la càmera està subjecte amb trípode per tant no representa cap problema de trepidació.

- **18mm:** Distància focal oberta el max. oberta per tal de poder agafar el max d'espai possible per a poder contextualitzar millor l'escena. d'aquesta manera s'aconsegueix també augmentar la prof. de per a no perdre detalls dels elements més propers i els més llunyans de l'interior de la casa.

Càmera i accessoris

- **Nikon d5100** (sensor tamany APS-C)
- **Objectiu:** Nikon 18-105mm f/3.5-5.6 VR ED
- **Portàtil:** Samsung, Intel i5, 4GB RAM, Targ. Graf. 2GB, 500GB HDD; pantalla 15". Connectat via cable a la càmera important i visualitzant els RAWs al lightroom a temps real podent així controlar l' histograma i aplicar correccions de lents a per defecte (correcció deformació i perspectiva).
- **Trigger radio** (no TTL) situat sobre la càmera en sincronització amb la resta de flashos amb receptor (1 i 7)
- **Trípode** giottos a l'altura dels ulls del nen (1,2 m).
- **Fotòmetre** per a mesurar la exposició de la llum contínua i strobist de l'escena. dels valors de diafragma obtinguts al fotòmetre (segons els paràmetres de iso i velocitat sincronitzats previament amb la càmera) s'ajusta la potència de les fonts de llum per reciprocitat i si cal s'ajusten també els valors de càmera.

5.2 Etapa Adolescència/Cerca Identitat

Durant l'adolescència amb l'adquisició de la maduresa és quan conscient o inconscientment ens sorgeixen aquesta llista de preguntes a les quals pretenem trobar resposta. Aquesta etapa de la vida correspon a la **cerca de la identitat**, d'una identitat pròpia, és l'etapa en la que ens formem com a persones individuals i úniques.

Juntament amb aquesta fase de transició entre la infantesa i la maduresa és quan comencem a sentir aquest impuls autodestructiu que ens pot impedir estar contents i satisfets d'haver trobat quina és la nostra identitat i que ens pot portar a rebutjar-la.

Etapa de la vida: Adolescència, noia de 19 anys descobriment

Cerca: Cerca identitat pròpia.

Dualitat: Conformitat, acceptació – disconformitat, rebuig. .

Representa la joventut, etapa de transició cap a la maduresa, de plantejar-se el futur, de formar-se coma persona.

Lloc: Habitació particular.

Sinònim de intimitat, reflex de com és la persona.

Acció: Noia maquillant-se davant el mirall

Metàfora de moldejar la seva imatge, la seva identitat, reforçar-la o per altre banda canviar-la.

5.2.1 Acceptació Identitat

La noia es maquilla lleugerament i superficialment per tal de reforçar la seva personalitat i ser ella mateixa; es mostra feliç i serena, s'accepta tal i com és i així ho expressa amb tranquil·litat, calma i benestar.

Troba la seva identitat i la accepta – troba la felicitat

Esquema de Llums

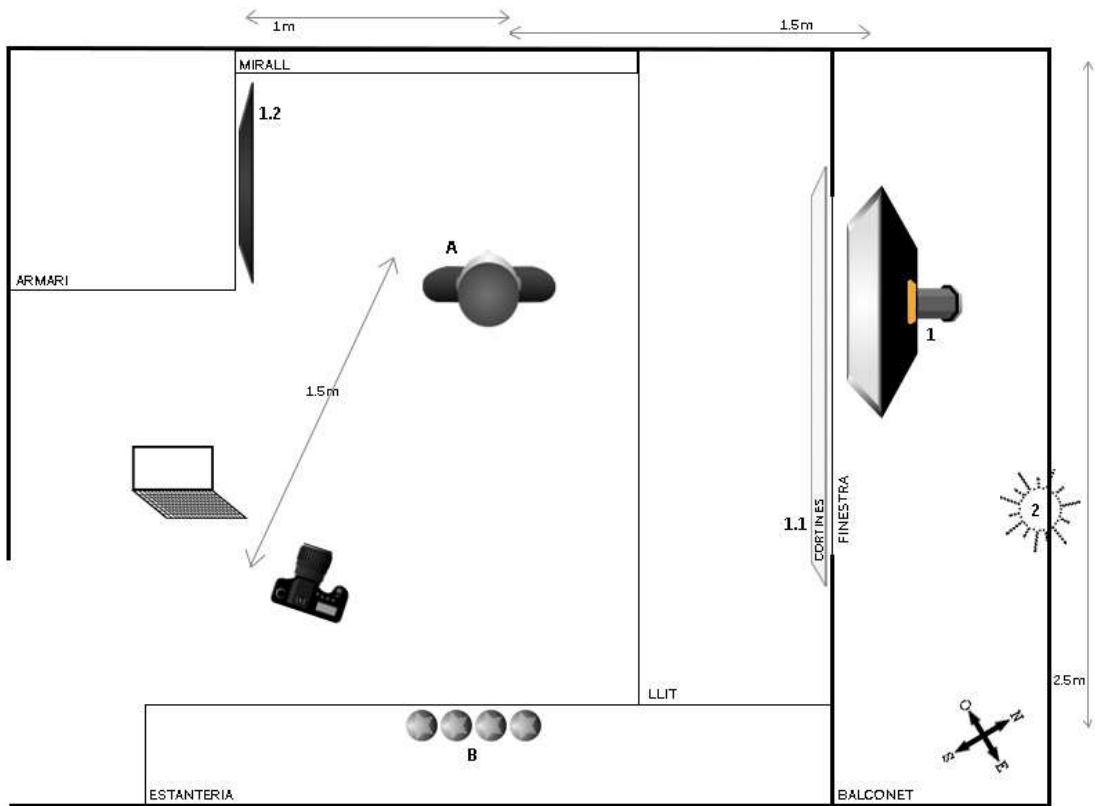

Especificacions tècniques i justificació

Lloc i data : Mataró; 24-05-14

Personal tècnic: Fotògraf i directora art/ajudant il·luminació.

Franja horària sessió: Preparació i muntatge: de les 9 a les 11h. Shooting: de 11 a 11:30. Desmuntatge i anada: de 11:30 a 12:30

Meteorologia: dia lleugerament tapat.

Subjectes i objectes de l'escena:

- **A:** Noia (dreta maquillant-se a 0.5m del mirall, alçada per un altell de 20cm per guanyar altura i així poder descriure la part més alta de l'habitació des del seu punt de vista.)
- **B:** Llibres posats a la part esquerra de l'estanteria oposada al mirall.

Attrezzo: L'habitació està plena d'objectes pertanyents a la seva infància i de la seva present adolescència

Vestuari: Vesteix roba còmode i lleugera transmetent sinceritat.

Maquillatge: Cara subtilment maquillada per tal de restar brillantor de possibles reflexes. Llavis pintats per contrastar amb els tons pàl·lids i suaus de la pell.

Il·luminació:

- Fonts de llum:

1: Softbox e 60X90cm en V. + ½ CTO. Key light del subjecte a 90* per a incidir una llum suau i difosa igualada de temp. amb la llum incident del sol. Situat a 1.5m del subjecte.

- **Yongnuo** Nombre Guia 58, 24mm de zoom, 1/16 de potencia. Sincronització via trigger radio (Phottix), receptor. Situat al balcó a 1.5m del subjecte, darrere la cortina.
 - o **1.1: Cortines** situades davant la finestra situada entre el subjecte i el softbox. Valor de llum: -2EV. Temperatura/color: càlid/groguenc.

- **1.2: Cartolina negra** enganxada a la paret exercint de bandera per a evitar el rebot de la llum i dotar així d'una mica més de contrast el perfil esquerra del subjecte.

2: Llum del sol que incideix de forma indirecte al rebotar entre el pati interior i els edificis veïns. Finestra orientada al Nord-Est.

Paràmetres EXIF de la càmera.

- **ISO400** Per tal de captar llum natural provinent de l'exterior.
- **F/5.6** Diafragma pràcticament obert al màxim per tal de centrar l'atenció en el subjecte i desviar-la dels objectes de l'habitació.
- **1/20s** Velocitat lleugerament baixa per tal de poder captar més llum natural provinent de la finestra per a omplir tots els racons de l'habitació sense contrastos destacats. El softbox com a llum discontinua i principal aconseguix congelar el moviment del subjecte evitant desenfocs de moviment per part seva.
- **42mm** (equivalent a 36mm en FF): distància focal el màxim llarga possible que permetia les dimensions de l'habitació forçant així la posició de la càmera fins a tocar amb el moble de darrere. Aconseguint d'aquesta manera una inferior prof. de camp i comprimir més l'espai per tal de centrar l'atenció en el subjecte obviant detalls de l'habitació.

Càmera i accessoris

- **Nikon d5100** (sensor tamany APS-C) situada a 1.5m del subjecte procurant agafar el seu escorç des de la màxima distància possible.
- **Objectiu:** Nikon 18-105mm f/3.5-5.6 VR ED
- **Portàtil:** Samsung, Intel i5, 4GB RAM, Targ. Graf. 2GB, 500GB HDD; pantalla 15"

- **Trigger radio** (no TTL) situat sobre la càmera en sincronització amb el receptor posat al flash del Softbox situat al balcó.
- **Trípode:** A 1,6m del terra.
- **Fotòmetre.**

5.2.2 Rebuig Identitat

La noia es pinta els ulls, es veu que ha plorat i se li ha corregut el rímel, està trista i disconforme amb ella mateixa, no s'accepta tal i com és, per això és maquilla, per a crear una identitat diferent a la seva. Rebutja qui és, no s'agrada

Troba la seva identitat, però la rebutja, no li agrada, s'esforça per canviar-la – No troba la felicitat

Esquema de Llums

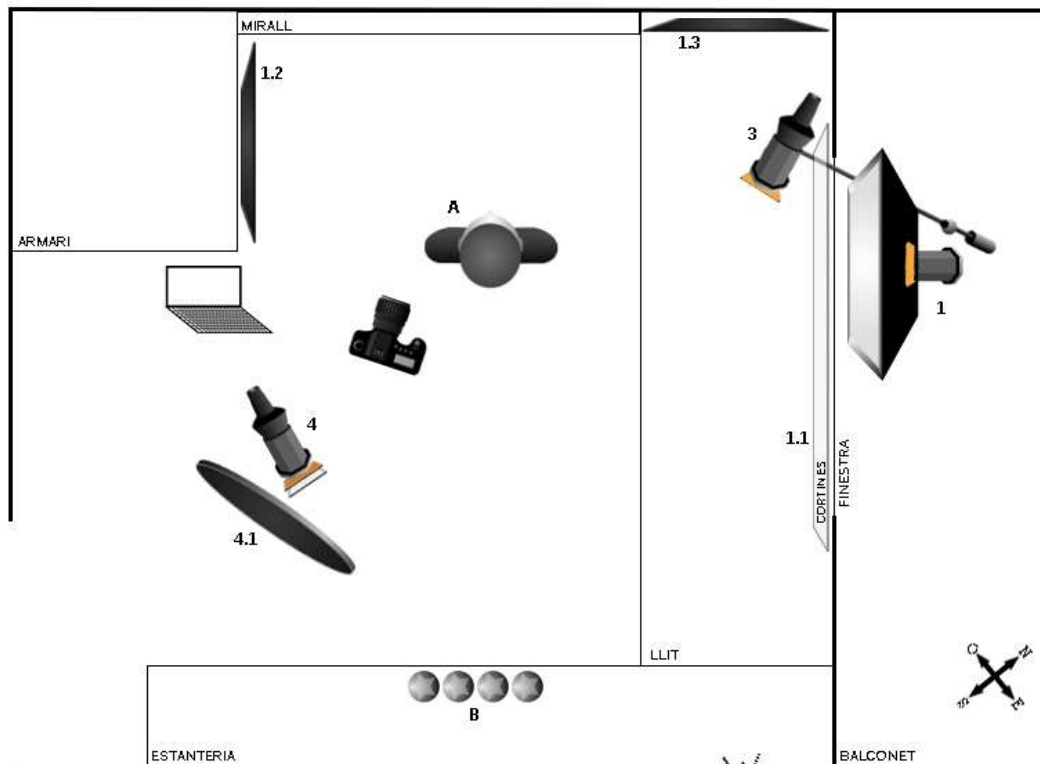

Especificacions tècniques i justificació

Lloc i data : Mataró ; 24-05-14.

Personal tècnic: Fotògraf, maquilladora, director art, ajudant il·luminació

Franja horària sessió: Preparació i muntatge: de les 14:30 a les 16:30. Shooting: de 16:45 a 17:30. Desmuntatge : 17:30 a 19:00. Total hores: 4h 30min.

Meteorologia: Dia parcialment solejat.

Subjectes i objectes de l'escena:

- **A: Noia** (dreta maquillant-se a 0.5m del mirall, alçada per un altell de 20cm per guanyar altura i així poder descriure la part més alta de l'habitació des del seu punt de vista.)
- **B: Llibres** posats a la part esquerra de l'estanteria oposada al mirall

Attrezzo: L'habitació està plena d'objectes pertanyents a la seva infància i de la seva present adolescència. Cap modificació respecte l'acceptació.

Vestuari: Vesteix una rabequeta negra per sobre la samarreta restant comoditat, i aportant una sensació més frívola i menys viva.

Maquillatge: Ulls pintats i rímel corregut a causa de les llàgrimes; llavis despintats per restar vitalitat.

Il·luminació:

- Fonts de llum:

1: Softbox de 60X90cm en V. + ½ CTO. Key light del subjecte a 90* per a incidir una llum suau i difosa igualada de temp. Amb la llum incident del sol. Situat a 1.5m del subjecte.

- **Yongnuo** (strobist) nombre guia 58, 24mm de zoom i 1/1 de potencia. Sincronització via trigger radio. Situat al balcó a 1.5m del subjecte, darrere la cortina.
 - **1.1:** Cortines situades davant la finestra situada entre el subjecte i el softbox. Valor de llum: -2EV. Temperatura/color: càlid/groguenc.
 - **1.2:** Cartolina negra enganxada la part exterior de l'armari exercint de bandera per a evitar el rebot de la llum provinent del softbox i dotar així d'una mica més de contrast el perfil esquerra del subjecte
 - **1.3:** Cartolina negra enganxada a la paret frontal, entre el mirall i la finestra per tal de restar llum ambient a l'escena en general i al mateix temps guanyar contrast a la cara del subjecte.

- 2. llum del sol** que incideix de forma indirecte al rebotar entre el pati interior i els edificis veïns. Finestra orientada al Nord-Est.

- 3. Snoot** de 23cm de llargada i 8cm de diàmetre + ½ CTO + per igualar temperatura.
 - **Yongnuo** (strobist) Nombre Guia 58. 105mm de zoom. 1/64 de potencia Sincronització per simpatia amb el softbox 1. Situat a 2m del motiu.

- 4. Snoot** de 23cm de llargada i 8cm de diàmetre + ½ CTO + filtre difusor per igualar les ombres creades per l'Snoot **3**.
 - **Yongnuo** (strobist) Nombre Guia 58. 105mm de zoom. 1/128 de potencia Sincronització per simpatia amb el softbox 1. Situat a 0.8m del motiu.

Paràmetres EXIF de la càmera.

- **ISO 250** Per tal de captar menys llum natural provinent de l'exterior i així tenir menys llum ambient per tota l'escena.
- **f/6.7** Diafragma més tancat per tal de guanyar prof. de camp i així poder enfocar el total de l'habitació i dotar de més importància els objectes i la resta d'attrezzo.

- **1/90s** Velocitat més ràpida per, conjuntament amb la ISO baixa, poder captar menys llum ambient provinent del sol i controlar l'escena amb l'equip strobist per tal de poder-la contrastar a la voluntat una congelació de la imatge sense desenfocs de moviment. la càmera està subjecte amb tríode per tant no representa cap problema de trepidació.
- **24mm:** (equivalent a 36mm en FF): distància focal màxim oberta per així poder dotar de importància al context agafant el màxim d'elements possibles dins un mateix pla. D'aquesta manera també es guanya prof. de camp per a mantenir tot el conjunt enfocat, del primer a l'últim terme.

Càmera i accessoris

- **Nikon d5100** (sensor tamany APS-C)
- **Objectiu:** Nikon 18-105mm f/3.5-5.6 VR ED
- **Portàtil:** Samsung, Intel i5, 4GB RAM, Targ. Graf. 2GB, 500GB HDD; pantalla 15".
- **Trigger radio** (no TTL) situat sobre la càmera en sincronització amb la resta de flashos amb receptor (1 i 7)
- **Tríode** A 1.6m del terra
- **Fotòmetre**

5.3 Etapa maduresa/Cerca estabilitat

Durant l'etapa de la maduresa, per situacions de la vida: laborals, socials, sentimentals; l'home sent la necessitat de **trobar una estabilitat** que consolidi la inestabilitat viscuda fins el moment. És una etapa en la que s'ha pres de decisió de independitzar-se, de formalitzar una relació, de tenir una feina estable, de plantejar-se tenir fills.

No obstant, al finalitzar tal cerca, el *Thanatos* intrínsec en cada persona pot arribar a impedir que l'home se senti còmode amb aquesta estabilitat que ha estat desitjant durant temps, així doncs, aquest fet condueix a l'home cap a la insatisfacció i la disconformitat que li aporta la estabilitat.

Etapa de la vida: Maduresa, home adult mitjà d'uns 30-35 anys, acompanyat de la seva suposada parella.

Cerca: Estabilitat, representa el compromís, responsabilitat, constància.

Dualitat: Acceptació, conformitat, convicció / Rebuig, disconformitat, arrepentiment

Entorn: Sala d'estar del pis compartit. Sinònim de comoditat i intimitat en parella.

Acció: Parella estirada / assentada al sofà; descansant / reflexionant.

Representa un moment diari de la vida en parella, moment de desconexió, descans i plaer en el repòs i la contemplació.

5.3.1 Acceptació Estabilitat

La parella està totalment estirada al sofà, la noia està apunt de dormir-se i el protagonista la abraça per darrere demostrant comoditat i enamorament en la seva mirada.

Troba l'estabilitat i en gaudeix – Troba la felicitat

Esquema de Llums

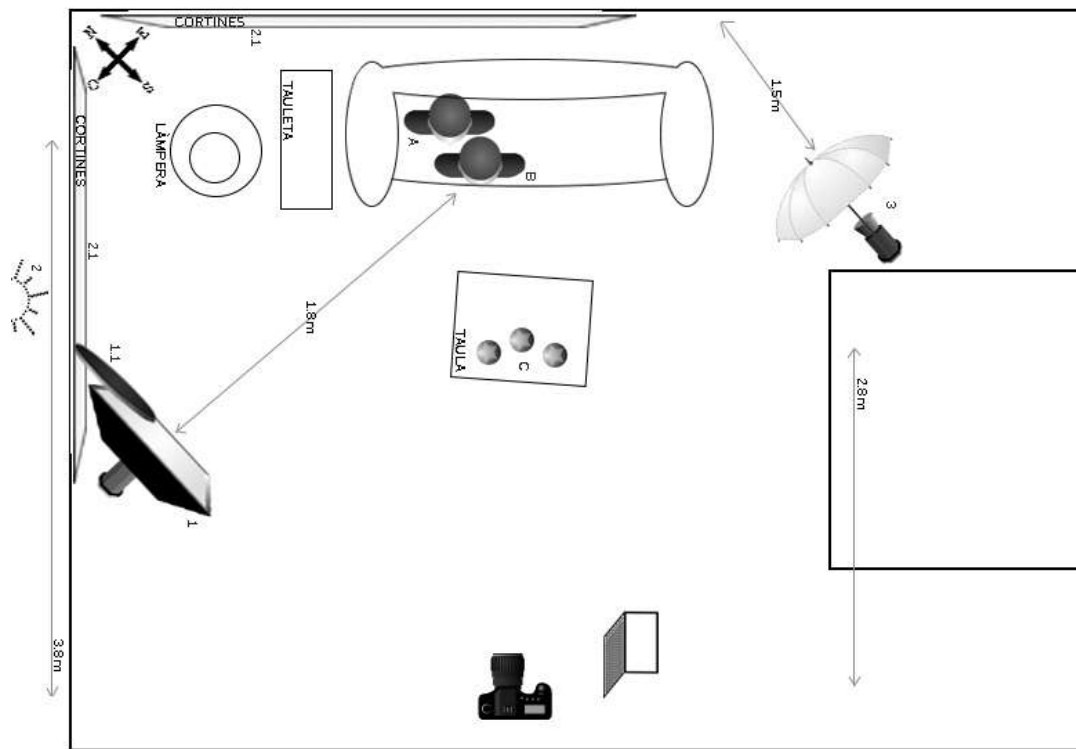

Especificacions tècniques i justificació

Lloc i data : Mataró ; 9-11-14.

Personal tècnic: Fotògraf, director art, ajudant il·luminació

Franja horària sessió: Preparació i muntatge: de les 15:00 a les 17:45H. Shooting: de 18:00 a 18:30. Desmuntatge: de 18:45 a 19:00. Total hores: 5h

Meteorologia: Dia nuvolat

Subjectes i objectes de l'escena:

- **A:** Protagonista (estirat al sofà abraçant a la seva parella)
- **B:** Ella (estirada al sofà aparentment dormint)
- **C:** Mòbil, tablet, comandament, caixeta i ulleres de llegir.

Attrezzo: Elements de l'escena disposats de forma parcialment ordenada transmetent comoditat i harmonia.

Vestuari: Els dos personatges vesteixen xandall i samarreta, indumentària còmode d'estar per casa; estant acompanyats amb una manta vermella: simbolitzant així la passió i vitalitat de la parella.

Il·luminació:

- Fonts de llum:

1: Softbox de 60X90cm en H. a 45° del subjecte i 1.8m de distància per a incidir una llum suau i difosa igualada de temp. respecta la natural que entra a través de les finestres i les cortines blanques.

- **Yongnuo** (strobist) nombre guia 58, 24mm de zoom i 1/8 de potència. Sincronització via trigger radio.
 - o **1.1:** Cortines negres plegades al final del finestral esquerra. Exerceixen la funció de bandera impeding el pas de la llum a la meitat esquerra de la finestra softbox 1.

- **2. Llum diürna** provinent del sol situat al Oest incidint de forma indirecta als finestrals de la sala d'estar i projectant així una llum suau i difosa a l'interior. Temperatura de color: 5200K.
 - o **2.1:** cortines situades davant del finestral esquerra i el frontal. Valor de llum cortines : -1EV. Temperatura/color: de color blanc, no modifica el color de la llum de dia exterior. 5200K
 - o **1.3:** Cartolina negra enganxada a la paret frontal, entre el mirall i la finestra per tal de restar llum ambient a l'escena en general i al mateix temps guanyar contrast a la cara del subjecte.

3: Paraigües translúcid de 80cm de diàmetre posat a 45* i 1.5m de la paret contigua al sofà. Funció: suavitzar i rebaixar les ombres semidures projectades per la softbox 1.0 així com omplir el blanc de la paret. Temperatura de color de 5200K.

- **Yongnuo** (strobist) nombre guia 58, 24mm de zoom i 1/23 +0.5 de potencia. Sincronització en mode simpatia per la senyal del flash 1.

Paràmetres EXIF de la càmera.

- **ISO 320** per tal de captar suficient exposició de llum contínua del sol filtrant-se per les finestres i travessant les cortines.
- **f/4** Valor de diafragma màxim obert per tal de centrar l'atenció en els protagonistes i aïllar-los subtilment de l'ambient
- **1/15s** valor baix però suficient com per captar l'acció sense desenfoc de moviment i al mateix temps permetre que l'exposició de llum contínua provinent del sol sigui més elevada. En el cas de tenir un valor més elevat s'hagués apujat el valor ISO en conseqüència generant més soroll en la imatge.
- **25mm:** (37.5mm en format complet): distància focal el màxim tancada possible tenint en compte les dimensions de l'espai i mantenint unes proporcions dels motius equivalents amb la següent foto de la sèrie tirada a 18mm.

Càmera i accessoris

- **Nikon d5100** (sensor tamany APS-C)

- **Objectiu:** Nikon 18-105mm f/3.5-5.6 VR ED
- **Portàtil:** Samsung, Intel i5, 4GB RAM, Targ. Graf. 2GB, 500GB HDD; pantalla 15".
- **Trigger radio** (no TTL) situat sobre la càmera en sincronització amb la resta de flashos amb receptor (1 i 7)
- **Trípode** A 1m d'alçada.
- **Fotòmetre**

5.3.2 Rebuig Estabilitat

El protagonista està assentat al sofà, té a la seva parella dormint en braços recolzada sobre el seu pit. La seva mirada és de desconnexió, d'evasió, no sembla estar còmode. Està seriós i absent.

Troba la estabilitat, però no la gaudeix – No troba la felicitat

Esquema de Llums

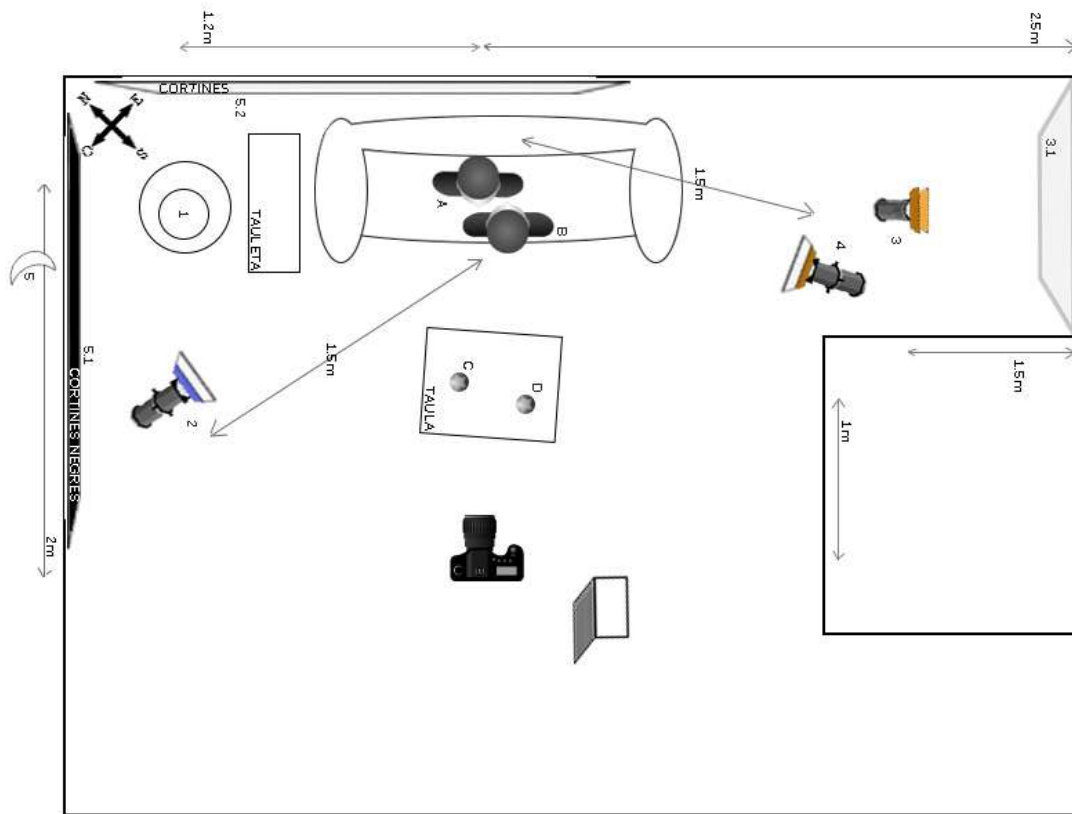

Especificacions tècniques i justificació

Lloc i data : Mataró ; 9-11-14.

Personal tècnic: Fotògraf, director art, ajudant il·luminació

Franja horària sessió: Preparació i muntatge: de les 19:00 a les 20:00h. Shooting: de 20:15 a 20:45. Desmuntatge: de 20:45 a 21:15h. Total hores: 2h 15m.

Meteorologia: Lleugerament Nuvolat, Nit.

Subjectes i objectes de l'escena:

- **A:** Protagonista (estirat al sofà abraçant a la seva parella)
- **B:** Ella (estirada al sofà aparentment dormint)
- **C:** Mòbil, tablet, comandament, caixeta i ulleres de llegir.

Attrezzo: Desordre general en l'habitació, la taula està torta, les sabatilles tirades pel terra, el llibre està obert, i les ulleres a sobre; en general l'ambient és més caòtic i convida menys al benestar.

Vestuari: Els dos personatges vesteixen xandall i samarreta, indumentària còmode d'estar per casa; però en aquest cas ell porta una dessuadora per sobre. La manta que els abriga és d'un to més grisos i neutre contrast que el vermell passional de l'acceptació.

Il·luminació:

- Fonts de llum:

1: Làmpada de 23W halògena de temperatura freda (6400K) situada a 1.2m de la parella propagant una llum difosa i extesa per la meitat Esquerra de la sala.

2. Snoot de 23cm de llargada i 8cm de diàmetre + ½ CTB + filtre difusor per igualar temperatura de color de la làmpada 1. I incidir en el perfil esquerra d'en Dani aportant més contrast tonal i duresa en el seu rostre.

- **Yongnuo** (strobist) nombre guia 58, 24mm de zoom i 1/16 de potencia. Sincronització via trigger radio. Situat a 1.5m del motiu.

3: Flash sense modificador + FULL CTO rebotat contra la paret blanca oposada a la dreta dels motius per tal de crear una llum càlida i difusa que es propaga per la part dreta de la sala

- **Yongnuo** (strobist) nombre guia 58, 24mm de zoom i 1/32 +0.5 de potencia. Sincronització via trigger, receptor num.2. Situat a 1.5m de la paret la qual està a 2.5m del motiu.
 - o **3.1** Paret blanca situada a l'extrem esquerra de la sala i en situació perpendicular als subjectes. Exerceix de reflector rebotant la llum ataronjada incidida per el flash 3. Les dimensions de la paret són de 1.5 X 1.5m

3: Snoot de 23cm de llargada i 8cm de diàmetre + FULL CTO + ½ CTO + filtre difusor. Iguala la temperatura de color de la làmpada 1. Incideix en el perfil esquerra d'en Dani aportant més contrast tonal (càlid) i duresa en el seu rostre.

- **Yongnuo** (strobist) nombre guia 58, 24mm de zoom i 1/16 +0.7 de potencia. Sincronització via simpatia amb el flash 3. Situat a 1.6m del motiu.

5: Llum i contaminació lumínica provinent de les faroles i altres llums del carrer filtrada a través de les cortines del finestral posterior

- o **5.1** Cortines negres desplegades exercint de bandera impedit així que entri pol·lució lumínica de l'exterior i matant el rebot de llum de la làmpada 1. En la part esquerra de la sala.
- o **5.2** Cortines blanques translúcides desplegades filtrant i suavitzant la llum exterior indicent a través del finestral posterior.

Paràmetres EXIF de la càmera.

- **ISO 400** Per tal de captar suficient exposició de llum contínua provinent de la làmpada 1.
- **f/4** valor de diafragma màxim obert com a conseqüència de no voler apujar més la sensibilitat ni rebaixar la velocitat d'obturació.

- **1/15s** valor baix però suficient com per captar l'acció sense desenfoc de moviment i al mateix temps permetre no apujar més la ISO per a exposar correctament i limitada per la obertura màxima del diafragma ja seleccionada..
- **18mm:** (27mm en format complet): distància focal el màxim curta possible per tal d'abarcara més espai i així contextualitzar més els subjectes aportant més informació sobre el seu entorn.

Càmera i accessoris

- **Nikon d5100** (sensor tamany APS-C)
- **Oobjectiu:** Nikon 18-105mm f/3.5-5.6 VR ED
- **Portàtil:** Samsung, Intel i5, 4GB RAM, Targ. Graf. 2GB, 500GB HDD; pantalla 15". Connectat a la càmera.
- **Trigger radio** (no TTL) situat sobre la càmera en sincronització amb la resta de flashos amb receptor (1 i 7)
- **Trípode** A 1m d'alçada.
- **Fotòmetre**

5.4 Etapa adulta/Cerca tranquil·litat

Al arribar a l'etapa adulta, l'home ja ha viscut un llarg recorregut de vivències i adversitats; en aquest moment, l'experiència i el desgast de portar més de mitja vida treballant, i cuidant de la família, amb totes les obligacions i responsabilitats que això comporta el condueixen a la cerca de la tranquil·litat per tal de poder jubilar-se, descansar i així adoptar una rutina menys activa.

Per altre banda, l'impuls autodestructiu porta a l'home a qüestionar-me si en realitat vol estar tranquil o no; el condueix a no sentir-se còmode en la tranquil·litat i no voler desconnectar, en aquest moment vol estar actiu i continuar el últims anys. La tranquil·litat l'avorreix, vol fer quelcom productiu, vol continuar treballant i així sentir-se viu.

Etapa de la vida: Adultesa; home d'uns 60 anys. Representa el desgast, la fase de jubilació.

Cerca: Tranquil·litat, evasió responsabilitats i compromisos, descans

Dualitat: Serenor, afició, calma / avorriment, nerviosisme, inquietud.

Lloc: Sala d'estar d'una casa particular; al silló/sofà assentat. Representa espai de descans evasió.

Acció: Home llegint un llibre; Simbolitza la reflexió, plaer intel·lectual i estàtic, desconnexió, imaginació, calma.

5.4.1 Acceptació Tranquil·litat

L'home es mostra còmode, serè i calmat llegint, gaudeix de la rutina sedentària, descansa mitjançant el plaer evasiu que li proporciona la lectura, se sent tranquil i fresc.

Troba la tranquil·litat, hi està còmode – Troba la felicitat

Esquema de Llums

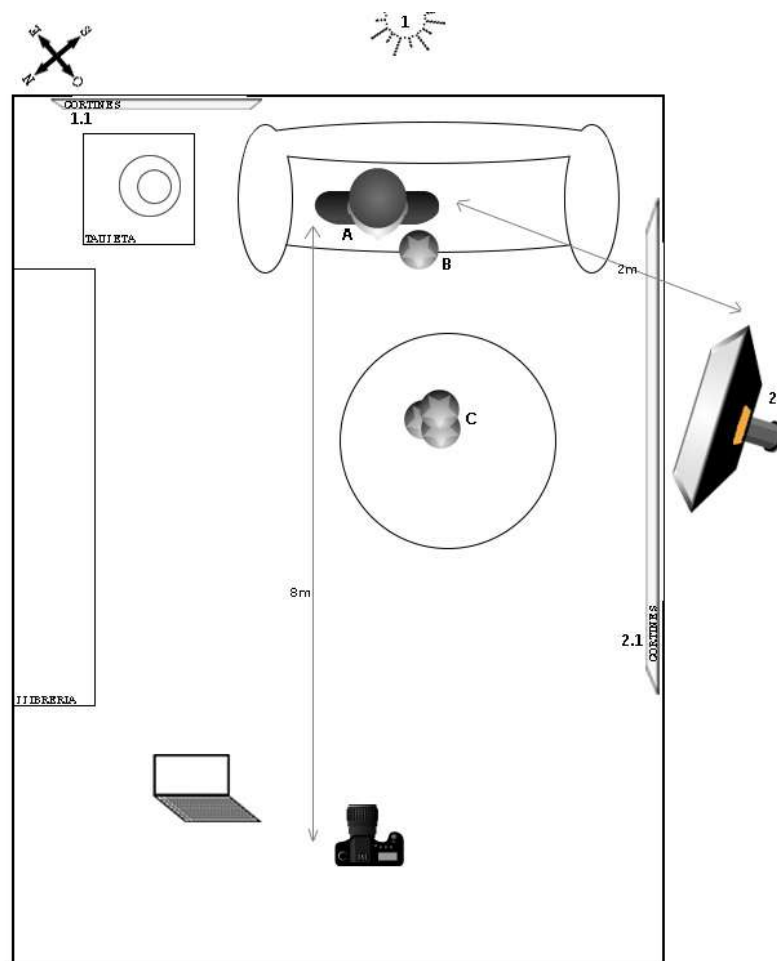

Especificacions tècniques i justificació

Lloc i data : Les Masies de Voltregà ; 25-09-14

Personal tècnic: Fotògraf, director art, ajudant il·luminació

Franja horària sessió: Preparació i muntatge: de les 10 a les 13:30. Shooting: de les 13:45 a les 14:30. Desmuntatge: de 14:30 a 15h (no es desmunta tot, pensant en la següent foto). Total hores: 5h

Meteorologia: Dia solejat

Subjectes i objectes de l'escena:

- **A:** Protagonista (Assentat al sofà, llegint les revistes)
- **B:** Revista que té a les mans
- **C:** Revistes ordenadament disposades sobre la taula

Attrezzo: La sala està poc carregada d'elements els quals estan tots disposats de forma ordenada transmetent així sensació de calma i harmonia.

Vestuari: Vesteix pantalons texans clars i polo de color verd clar per transmetre vitalitat i contrastar amb la suavitat de tonalitats beix que envolta l'escena. Crida l'atenció subtilment.

Il·luminació:

- Fonts de llum:

1: Llum diürna provinent del sol situat al Sud-est incidint així de forma directe a la finestra posterior i indirectament penetrant de forma suau i més difosa per la finestra dreta.

- **1.1:** cortines situades davant la finestra que es troba darrere el subjecte. Valor de llum: -2EV. Temperatura/color: càlid/groguenc.

2. Softbox de 60X90cm en V. + ½ CTO. Key light del subjecte a 75* per a incidir una llum suau i difosa igualada de temp. Amb la llum incident del sol situat a fora la terrassa a 2m del subjecte.

- **Yongnuo** (strobist) nombre guia 58, 24mm de zoom i 1/4 de potència. Sincronització via trigger radio. Situat a 1.5m del motiu darrere la cortina.
 - o **2.1 Cortines** situades davant la finestra situada a l'esquerra del subjecte. Valor de llum: -2EV. Temperatura/color: càlid/groguenc.

Paràmetres EXIF de la càmera.

- **ISO 320** per tal de captar suficient llum natural provinent de l'exterior.
- **f/2.8** valor de diafragma força obert per tal de restar profunditat de camp i centrar l'atenció en el subjecte.
- **1/25s** Velocitat lleugerament baixa per tal de poder captar més llum natural provinent de l'exterior sense haver de forçar més la ISO.
- **50mm:** (equivalent a 75mm en sensor FF): distància focal llarga per tal de comprimir l'espai donant la sensació de tenir un espai més recollit i ordenat i al mateix temps aconseguir centrar l'atenció en el personatge reduint la Prof. de camp.

Càmera i accessoris

- **Nikon d5100** (sensor tamany APS-C)
- **Objectiu:** Nikkor 50mm f/1.8 G
- **Portàtil:** Samsung, Intel i5, 4GB RAM, Targ. Graf. 2GB, 500GB HDD; pantalla 15". Connectat a la càmera.
- **Trigger radio** (no TTL) situat sobre la càmera en sincronització amb la resta de flashos amb receptor (1 i 7)
- **Trípode** A 1m d'alçada, alçada ulls motiu.
- **Fotòmetre**

5.4.2 Rebuig Tranquil·litat

L'home se sent nerviós i incòmode, molest, la lectura i el descans no l'entretenen ni li aporten comoditat. No troba plaer en el descansar i la desconexió; necessita estar treballant o fer quelcom actiu. No vol desconnectar i evadir-se, vol continuar com anys enrere.

Troba la tranquil·litat, però no hi està còmode – No troba la felicitat

Esquema de Llums

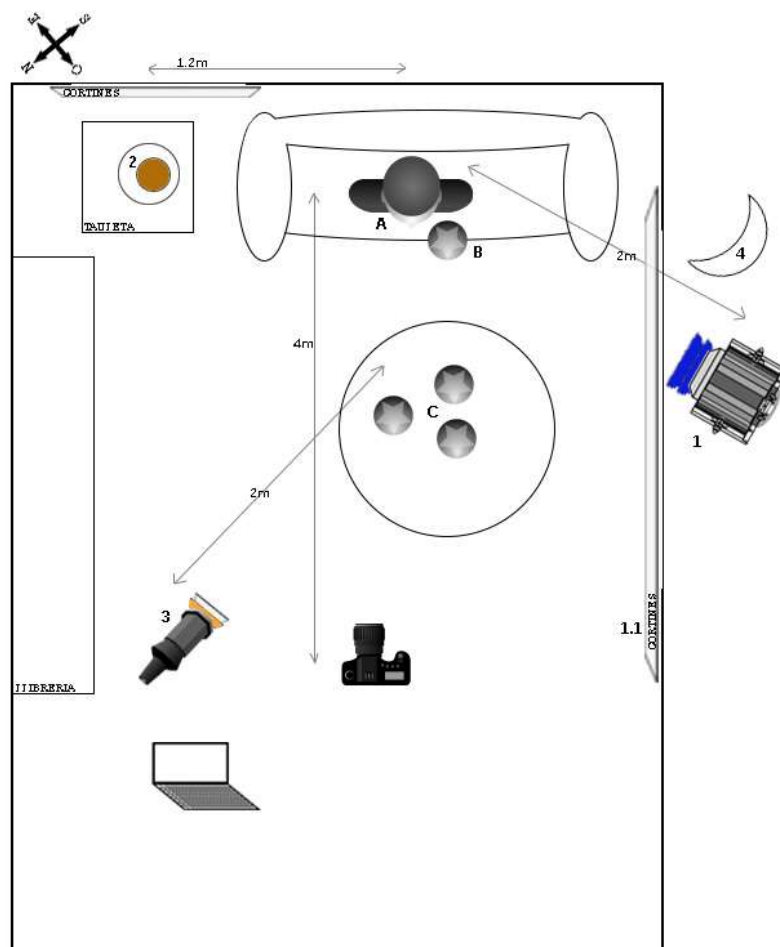

Especificacions tècniques i justificació

Lloc i data : Les Masies de Voltregà ; 25-09-14

Personal tècnic: Fotògraf, director art, ajudant il·luminació

Franja horària sessió: Preparació i muntatge: de les 16:00 a les 19:30. Shooting: de les 19:45 a les 20:30. Desmuntatge: de 20:30 a 21:15. Total hores: 5h 15min.

Metereologia: Nit, llum de la lluna tènue; no contaminació llumínica exterior.

Subjectes i objectes de l'escena:

- **A:** Protagonista (Assentat al sofà incorporat)
- **B:** Revista que té a les mans
- **C:** Revistes ordenadament disposades sobre la taula

Attrezzo: Tots els elements estan igualment disposats a la sala a excepció de les revistes de sobre la taula les quals resten de forma desordenada.

Vestuari: Vesteix igual que a la foto anterior a excepció d'un jersei polar blau marí que s'ha posat per sobre el polo verd. El jersei de tonalitat fosca resta vitalitat i transmet un ambient més fred i menys còmode.

Il·luminació:

- Fonts de llum:

1: Fresnel de 1 KW dimmeritzat a $\frac{3}{4}$ de pot. amb l'spoot lleugerament tancat focalitzant la llum sobre el subjecte. + 2 Full CTB per tal d'aconseguir temp. de llum freda simulant llum de la lluna i/o llum exterior artificial. Situat a 2m del subjecte.

- **1.1** cortines situades entre el subjecte i la finestra on s'amaga al darrere el Fresnel **1**. Valor de llum: -2EV. Temperatura/color: càlid/groguenc; a causa del doble CTB posat al Fresnel **1** el resultat és una llum freda.

2. Làmpada de 14W halògena de temperatura càlida (3200K) + FULL CTO per augmentar el contrast de llum amb el Fresnel **1**. Situada a 1m del subjecte.

3. Snoot de 23cm de llargada i 8cm de diàmetre + ½ CTO + filtre difusor per igualar temperatura interior làmpada **2** i suavitzar la llum.

- **Yongnuo** (strobist) nombre guia 58, 105mm de zoom i 1/64 de potència. Sincronització via trigger radio. Situat a 2m del motiu.

Paràmetres EXIF de la càmera.

- **ISO 320** per tal de captar suficient llum natural provinent de l'exterior.
- **f/2.8** valor de diafragma força obert per tal de restar profunditat de camp i centrar l'atenció en el subjecte.
- **1/25s** Velocitat lleugerament baixa per tal de poder captar més llum natural provinent de l'exterior sense haver de forçar més la ISO.
- **50mm:** (equivalent a 75mm en sensor FF): distància focal llarga per tal de comprimir l'espai donant la sensació de tenir un espai més recollit i ordenat i al mateix temps aconseguir centrar l'atenció en el personatge reduint la Prof. de camp.

Càmera i accessoris

- **Nikon d5100** (sensor tamany APS-C)
- **Objectiu:** Nikon 18-105mm f/3.5-5.6 VR ED
- **Portàtil:** Samsung, Intel i5, 4GB RAM, Targ. Graf. 2GB, 500GB HDD; pantalla 15". Connectat a la càmera.
- **Trigger radio** (no TTL) situat sobre la càmera en sincronització amb la resta de flashos amb receptor (1 i 7)
- **Trípode** A 1m d'alçada, alçada ulls motiu.
- **Fotòmetre**

5.5 Etapa vellesa /Necessitat de companyia

Tancant el cicle de la vida, ens trobem amb la última etapa ocupada per la gent gran, correspon a **l'etapa de la vellesa**; és la fase més llunyana a la infantesa però al mateix temps la més semblant ja que comparteix el mateix leitmotiv: la necessitat de la companyia.

El paral·lelisme entre aquestes dues etapes és molt gran: les dues fases es caracteritzen perquè les persones necessiten protecció, atenció, ajuda, companyia etc. Un nen a primerenca edat no es pot valdre per si sol, igual que succeeix amb la gent d'avançada edat, així doncs la necessitat de dependència és el que més els uneix conceptualment. La diferència recau en com els afecta el pas del temps. El temps els afecta de manera inversa a mesura que avança, suavitzant la necessitat de dependència en el cas dels infants i agreujant-la en el cas dels adults.

És en aquesta etapa de la vida, l'avi veu que ha viscut seguint diferents objectius al llarg de la vida per tal de trobar la felicitat, sempre de forma temporal; no obstant, és ara, al final de la vida quan s'adona que la companyia és la única necessitat que ha arribat a tenir, totes les altres cerques eren fruit de la voluntat, no pas de la necessitat. En aquesta etapa de la vida, l'home cerca la companyia, igual que durant la infantesa; no obstant, la diferència entre els dos s'evidencia en aquest moment, l'ancià és conscient de que vol la companyia perquè és tot el que necessita. Només podrà trobar la felicitat si abans s'ha cobert la necessitat.

Etapa de la vida: Vellesa, home de 88 anys, representa l'experiència la fragilitat i dependència.

Cerca: Companyia, proximitat, protecció i estima.

Emoció/Sentiment: Tristesa, enyorança, solitud.

Entorn: Casa de la parella d'avis, sala d'estar. Simbolitza espai de descans i reflexió.

Acció: Avi descansant, mirant a l'horitzó, reflexionant.

Simbolitza la valoració de la vida i la companyia, la voluntat de no estar sol, d'estar acompanyat i no ser oblidat.

L'home resta assegut al silló mirant fixament al silló que té al davant on no hi ha ningú amb cara d'enyorança i tristesa..

Damunt la taula hi ha un tortell amb dos plats i dos gots, un dels plats i dels gots resta intacte, algú no s'ha begut l'aigua ni menjat la seva porció de pastís. S'intueix que falta una persona. Per l'expressió corporal i el rostre de l'avi es podria deduir que està esperant algú o si més no procurant recordar-lo.

No Troba la companyia, però la necessita – No troba la felicitat

Esquema de Llums

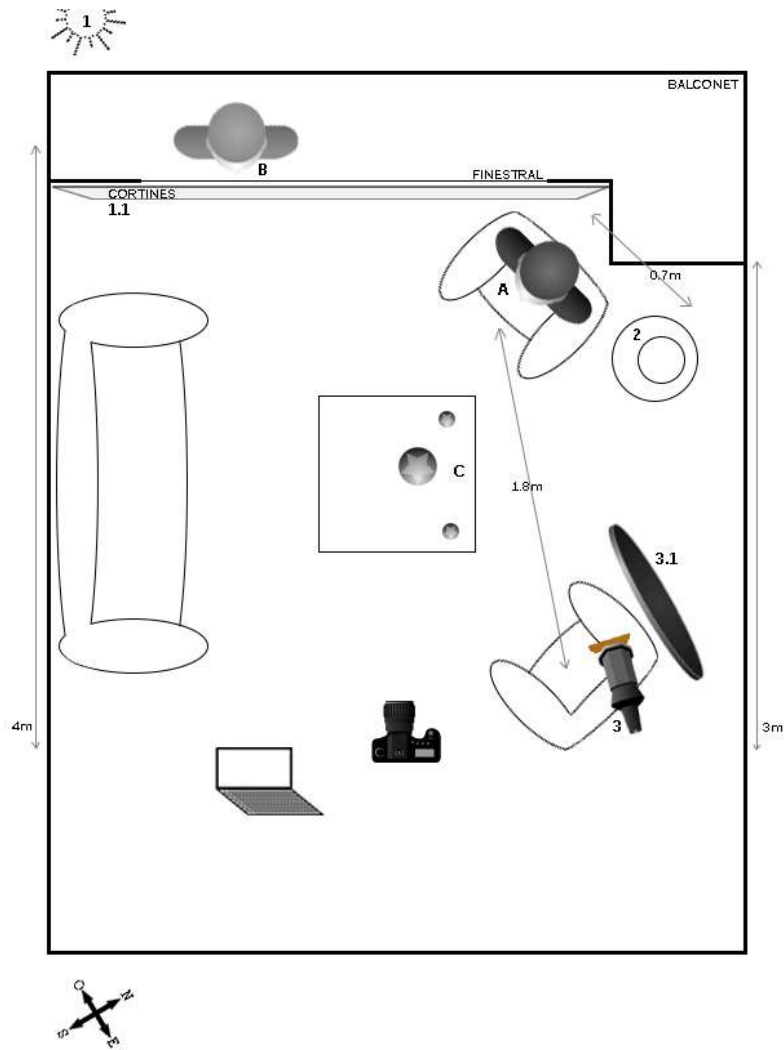

Especificacions tècniques i justificació

Lloc i data : Vic ; 21-10-14

Personal tècnic: Fotògraf, director art, ajudant il·luminació

Franja horària sessió: Preparació i muntatge: de les 16:30 a les 18:00h. Shooting: de les 18:15 a les 18:45h Desmuntatge: de 18:45 a 19:30h. Total hores: 3h

Meteorologia: Dia solejat.

Subjectes i objectes de l'escena:

- **A:** Protagonista (Assentat al silló, mirada perduda)
- **B:** Silueta de l'àvia situada a contrallum fora la terrassa.
- **C:** Pastis, 2 plats i 2 gots. Una porció a cada plat, el de l'àvia intacte, el de l'avi mig acabat. El got de l'avi mig buit, el de l'àvia intacte.

Atrezzo: Tots els elements de l'escena estan disposats de forma ordenada.

Vestuari: El subjecte vesteix un batí de to fosc per contrastar amb la llum provinent de redera seu i transmetent sensació de poca vitalitat.

Il·luminació:

- Fonts de llum:

1: Llum provinent del sol just al moment de pondre's quan la llum és més suau i té tonalitats més fredes.

1.1 Cortines situades entre el subjecte i el finestral. Valor de llum: -2EV.
Temperatura/color: càlid/groguenc, tot i així predomina els tons freds de la posta de sol.

2. Làmpada de 18W incandescent (3600K) Situada a 0.5m del subjecte.

3. Snoot de 23cm de llargada i 8cm de diàmetre + FULL CTO dirigit al subjecte per exposar millor la cara i igualant la temperatura de color càlida de la làmpada.

- **3.1:** Bandera col·locada a la dreta del Snoot 3 retallant part de la llum incident sobre la làmpada matant així les ombres que podia generar. Situat a 0.5m del Snoot.

Paràmetres EXIF de la càmera.

- **ISO 400** per tal de captar suficient exposició del contrallum generat per la posta de sol.
- **f/2.8** valor de diafragma força obert per tal de restar profunditat de camp i centrar l'atenció en el subjecte.
- **1/30** valor de diafragma força tancat per tal de guanyar prof. de camp i així dotar de més definició el conjunt de l'escena, del primer pla al últim.
- **18mm:** (equivalent a 27mm en sensor FF): distància focal angular per tal d'agafar més part de l'escena, separar els objectes entre si, denotant sensació d'espai, i al mateix temps guanyar prof. de camp.

Càmera i accessoris

- **Nikon d5100** (sensor tamany APS-C)
- **Objectiu:** Nikon 18-105mm f/3.5-5.6 VR ED
- **Portàtil:** Samsung, Intel i5, 4GB RAM, Targ. Graf. 2GB, 500GB HDD; pantalla 15". Connectat a la càmera.
- **Trigger radio** (no TTL) situat sobre la càmera en sincronització amb la resta de flashos amb receptor (1 i 7)
- **Trípode** A 1 m d'alçada, alçada ulls motiu.
- **Fotòmetre**

6. Postproducció fotogràfica

Selecció de fotografies

Mitjançant el software de selecció i edició Adobe Lightroom es valoren les fotografies més rellevants i ben aconseguides de cada etapa tenint en compte aspectes tècnics com el nivell d'enfoc i la correcta exposició; i aspectes interpretatius com la postura corporal i l'expressió facial de cada persona.

La correcta combinació entre els dos factors determina la fotografia seleccionada.

Per altre banda, també s'escullen les fotografies preses amb diferents valors d'exposició per tal de recuperar les zones més amb més i/o menys exposició castigades per les limitacions de rang dinàmic de la càmera.

6.1 Revelat

Les 8 fotografies seleccionades més les complementàries de diferent exposició són destinades al mòdul de revelat del mateix programa per tal de treballar els bruts.

El fluxe de revelar consisteix en els següents passos:

- Enquadrament de la imatge i alineació del punt de vista realitzant un lleuger crop i reposicionament conservant les proporcions 3:2 de la imatge.
- Correcció de les lents:
 - Aberracions cromàtiques i de deformació de forma automàtica gràcies a la metadata proporcionada per els RAW.
 - Perspectiva Horitzontal i Vertical.

Ajust temperatura de color segons convingui (temp més càlida en imatges d'acceptació i la pertanyent a l'etapa de la infantesa, i temp. més freda en el cas de les contràries)

- Ajust exposició.

- Ajust blancs i negres desplaçant-los cap al extrem del histograma per tal de tenir el màxim de valor tonals.
- Descompressió ombres i altes llums per tal de guanyar en mitjons tons.
- Apujar a un valor de aproximadament 10 punts la intensitat del color ja que la imatge inicial resulta molt neutre de color.
- Reducció del soroll de la imatge (en el cas de les que hagin estat preses a valors superiors de ISO 320) apujant el valor dels paràmetres de color i luminància de l'apartat *noise reduction*.
- Per compensar la pèrdua de nitidesa ocasionada per la reducció del soroll apujar lleugerament el valor de detall a en l'apartat de d'enfoc o *sharpness*.
- I per últim dotar de contrast a la imatge per acabar de desaplanar-la: apujar el valor de saturació dels tons blaus del *camera calibration* ja que és en aquest canal on augmenta el contrast del píxels sense saturar en excés cap tonalitat de la imatge. En el cas de les imatges pertanyents a l'etapa de la vellesa i al rebuig de cada cerca exagerar més el valor de contrast de la imatge mitjançant aquest mètode i jugant també amb l'apartat de contrast inicial.

Un cop realitzats tots aquests passos, les fotografies són exportades en format TIFF a 16 bits per tal de tenir més marge de informació per el posterior retoc amb Photoshop.

(Les fotografies addicionals de diferent exposició se les revela de la mateixa manera a excepció dels valors de contrast els quals es mantindran els nadius per a no empastar els tons superiors i/o inferiors de l' histograma).

Els resultats del revelat de les fotografies en cada etapa és el següent.



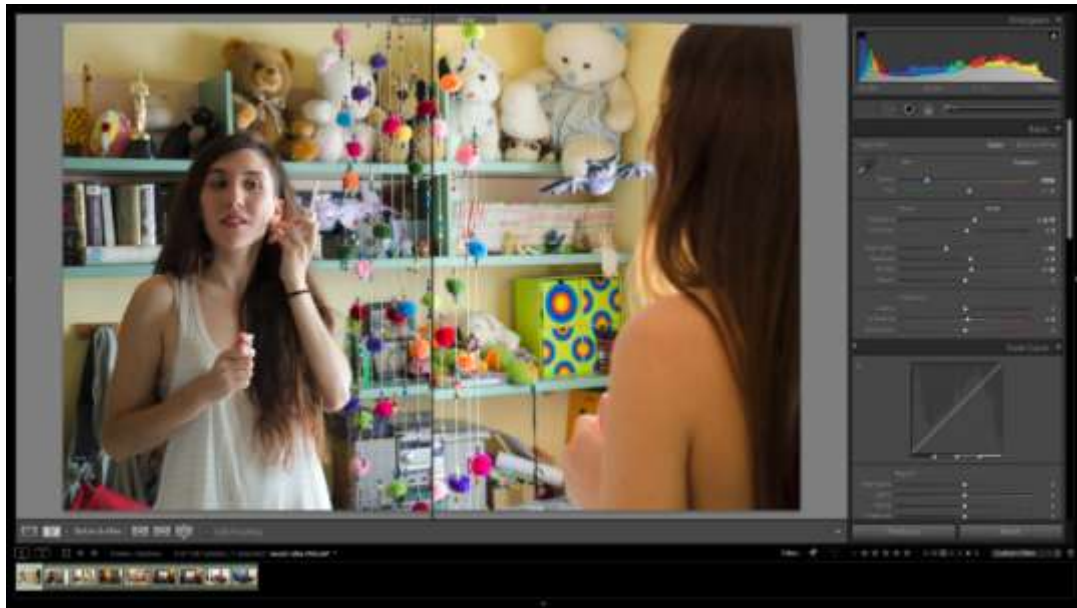

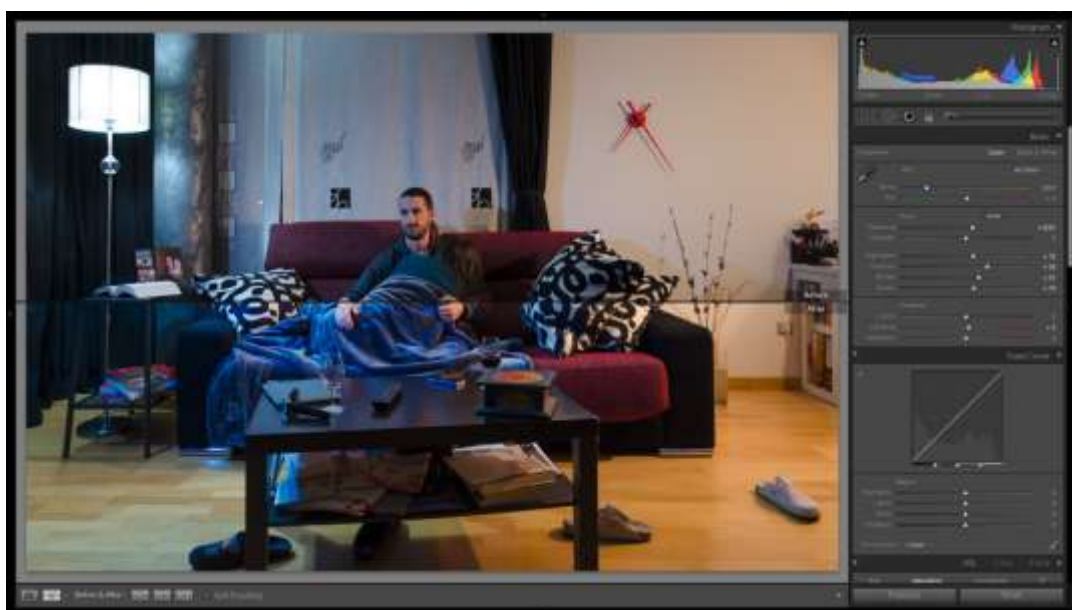
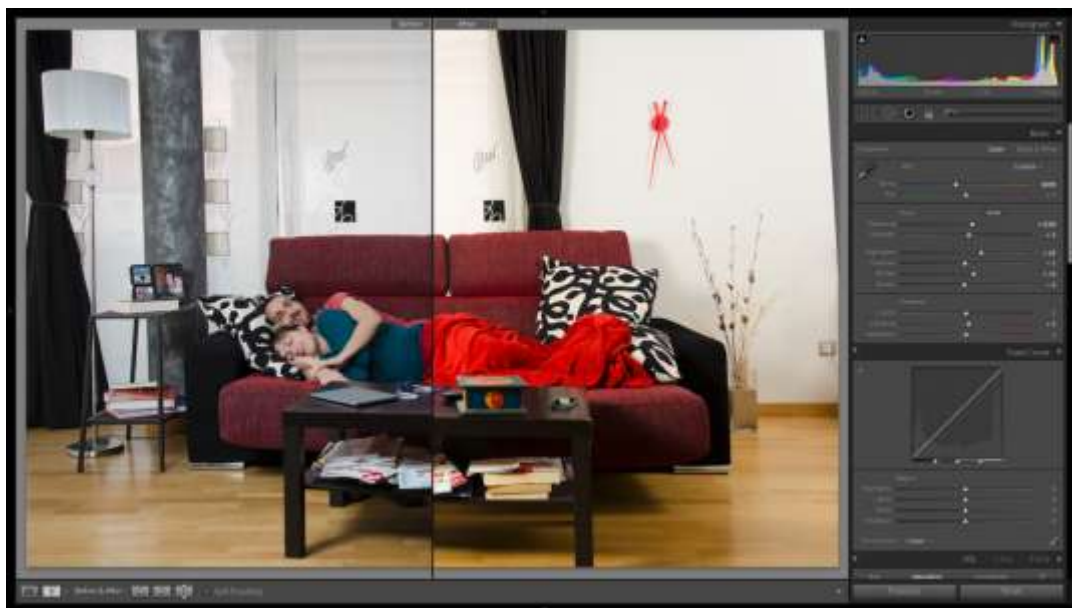



6.2 Retoc

Aquesta correspon a la fase final en la producció del projecte fotogràfic i comparteix importància juntament amb el shooting de les imatges. En el retoc és on s'emfatitza la llum treballada i els colors obtinguts per tal d'obtenir unes imatges més potents.

El flux de treball del retoc comença on acaben les limitacions del Lightroom; s'estructura segons diferents factors i paràmetres a treballar.

Es representaran a continuació els dos camins duts a terme segons els dos tipus de fotografies contraposades.

- Fotografies pertanyents a l'acceptació de cada cerca i a la Infantesa.

Prenent la fotografia pertanyent a l'acceptació de la tranquil·litat com a referència:

- S'importen les fotografies amb diferent nivell de subexposició preses durant el shooting i es creen tres canals de luminància; un per cada zona sobreexposada de la imatge: la llum incident per al finestra de la dreta, la llum incident per la finestra del fons i el reflexe que aquesta crea sobre el moble per a posteriorment treballar les altes llums per zones.

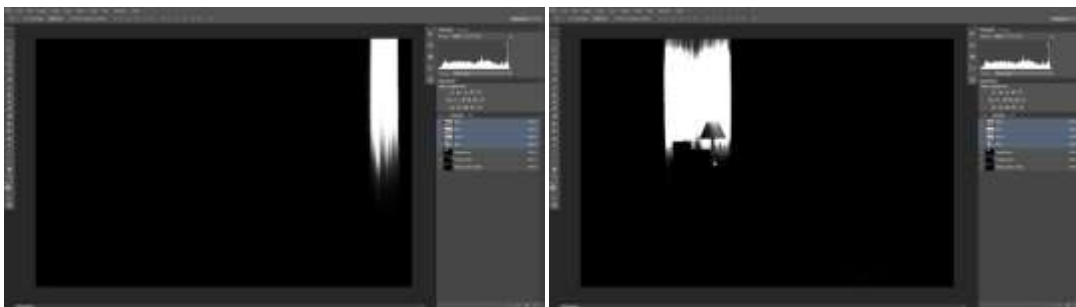

- Es duplica la capa fons i sobre la mateixa es fan els retocs pertinents a la persona: es suavitzen les arrugues i alaren els ulls. També s'esborren elements de l'entorn que puguin distreure i/o que molestin.

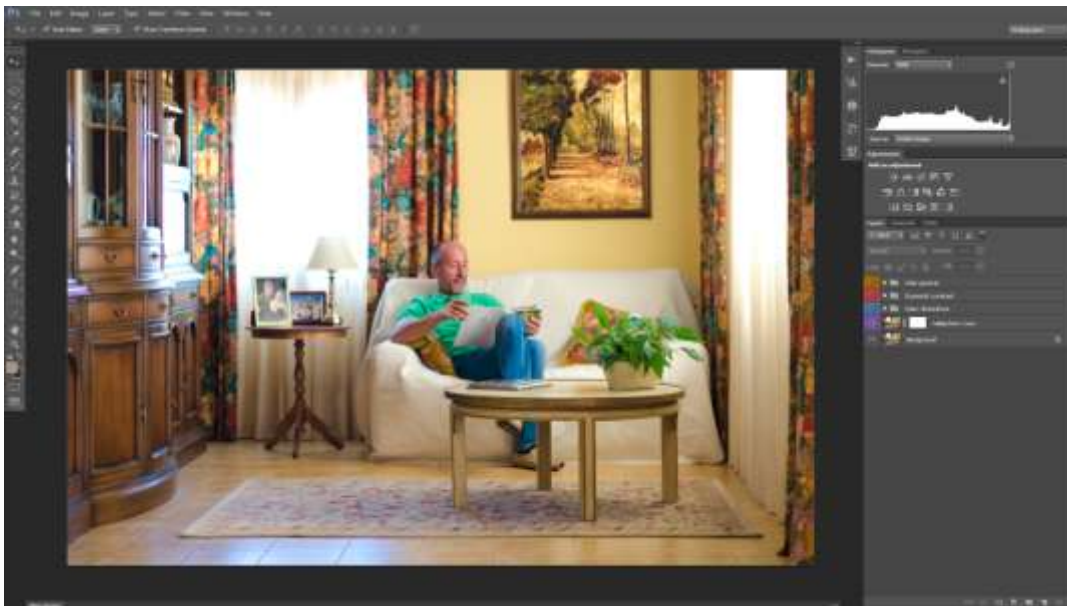

Es treballen els canals de luminància aplicant capes de màscara sobre la selecció d'aquestes i jugant amb la seva opacitat (en mode fusió per lluminositat per no afectar al color).

Seguidament s'apliquen corbes i altres ajustaments de contrast i brillantor per aconseguir el resultat més idoni.

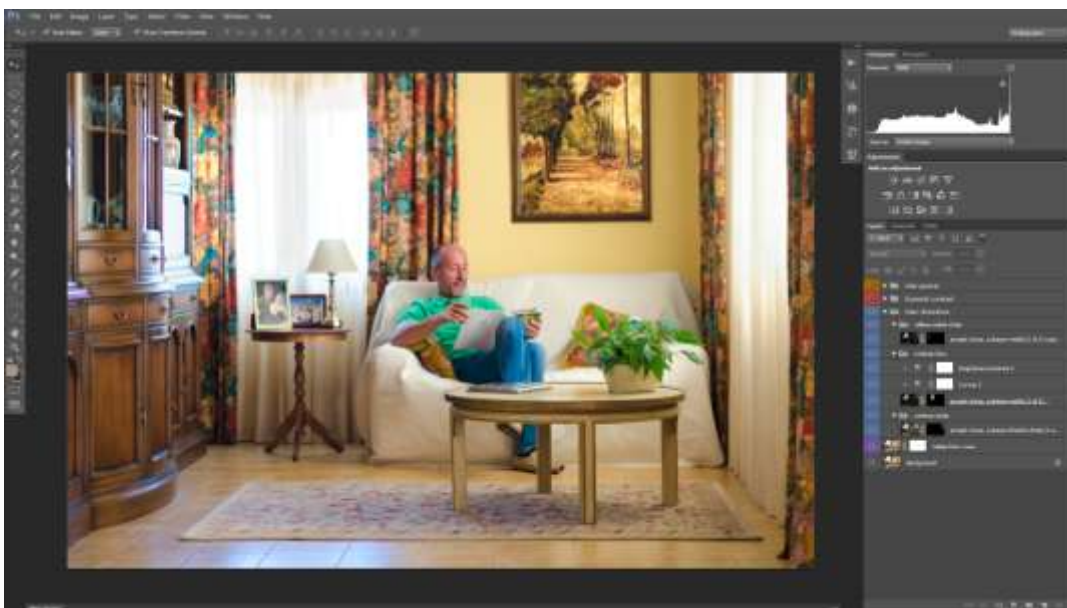

A continuació s'aplica contrast sobre el protagonista pintant una màscara sobre ell i aplicant-li un filtre passa altes en mode de fusió per llum suau i jugant amb l'opacitat.

També s'aplica contrast al conjunt de l'escena mitjançant les corbes i modificant-les en forma de "S" i treballant-les sobre màscara de capa de les altes llums invertida per tal de no afectar a aquestes i saturar-les de llum.

Seguidament s'aplica una altra capa de corbes per a ajustar l'exposició general.

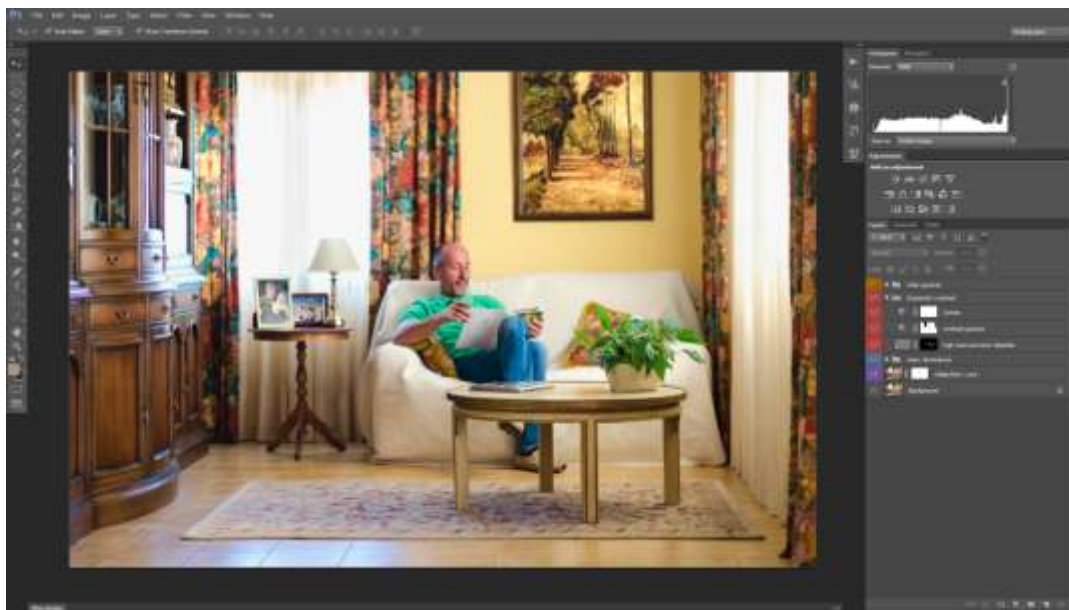

Els últims tractaments de la imatge corresponen al treball del color. S'aplica una màscara de capa amb un ajust de to/saturació per tal de reduir les tonalitats vermelloses de la pell del personatge.

S'aplica un balanç de color que dona força als valors de blau i de Cian a les ombres per a guanyar contrast tonal.

Per tal de mantenir tons uniformes en la totalitat de les imatges pertinents a l'acceptació s'engamma la última capa amb un color sòlid de tons ataronjats (R45,G46,B237) en mode de fusió sobreposar i es rebaixa la seva incidència a un reduït percentatge d'entre el 5 i el 10% perquè la seva presència tonal sigui present però subtil.

A continuació s'ajusta la intensitat general del color per tal d'aconseguir el resultat més natural.

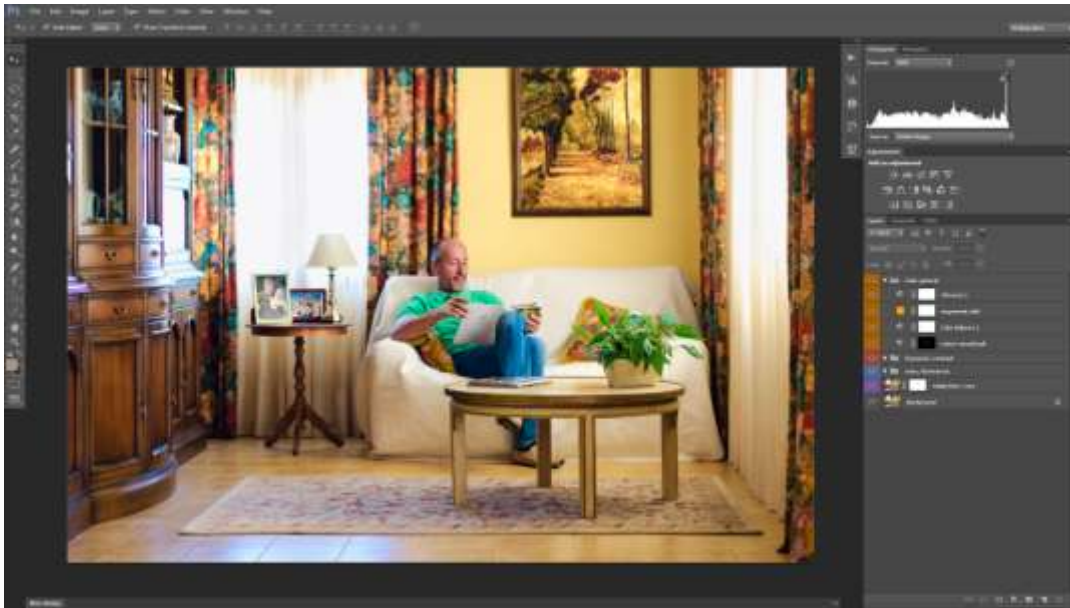

- Fotografies pertanyents al rebuig de cada cerca i a l'etapa de vellesa.

Prenent la fotografia pertanyent al rebuig de la tranquil·litat com a referència:

Es creen diferents canals de luminància per a poder treballar per separat: les altes llums provinents de l'exterior incidents per la finestra dreta (llum freda), les altes llums pertanyents a la làmpada (llum càlida), i el conjunt de altes llums de l'escena.

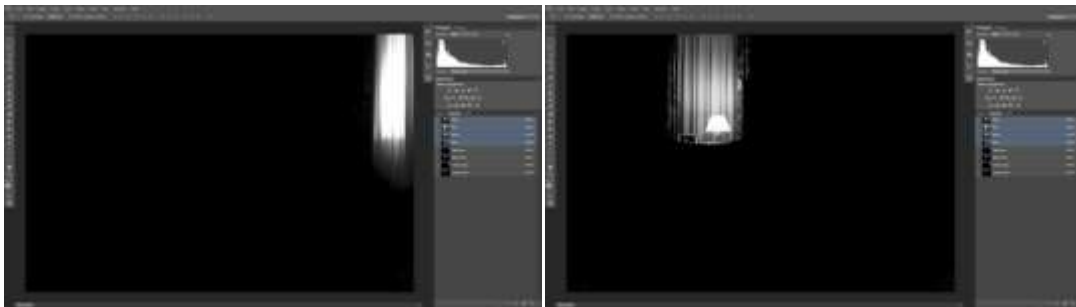

Es duplica la capa fons i es treballa netejant i esborrant els objectes que puguin causar distracció; en aquest cas no es maquilla ni suavitza la cara del protagonista per més tard poder reforçar el seu malestar.



A continuació es treballen els canals de luminància tal i com s'ha fet en l'altre fotografia: creant màscares de capa de la selecció dels canals i jugant amb la seva transparència en mode de fusió de lluminositat.



En la següent carpeta es treballa l'exposició i el contrast del personatge així com també el dels objectes mitjançant màscares de capa i ajustaments de corbes i nivells; es dota de més contrast amb l'aplicació del filtre passa altes en mode fusió per llum suau amb especial èmfasi al personatge remarcant així les seves faccions i arrugues de forma més dramàtica.



- Per tal d'aportar més tensió dramàtica a l'escena es juga amb el contrast de temperatures en una mateixa escena justificant cada una segons la font de llum que l'emet.

La llum càlida prové de la làmpada (2700K) i té una incidència que es va perdent intensitat gradualment per la profunditat de l'habitació. A aquesta llum se li han aplicat corbes per a endurir la seva presència, to i saturació per a rebaixar més la seva temperatura, *vibrance* per a intensificar la seva presència tonal i se li ha aplicat un balanç de color i un filtre sòlid per a engammar aquesta llum amb el to càlid utilitzat en l'acceptació (R45,G46,B237).

La llum freda incideix per la finestra dreta i la seva font de llum és un Fresnel de uns 6400K aprox. La seva incidència té poca cobertura i incideix durament sobre el subjecte i part del sofà. Per tal de reforçar les seves característiques se li han aplicat corbes en forma de contrast, se li ha apujat la intensitat del color, i de forma anàloga a la temperatura càlida se li ha aplicat un filtre sòlid en mode *overlay* amb la tonalitat blava següent R42 G46 B237.

Per rematar la feina, s'ha aplicat un mapa de degradat amb la mateixa tonalitat blavosa de dreta a esquerra tenyint així les ombres de la part dreta de l'habitació d'un to més fred i contrastat.

Les dues temperatures de color s'han treballat modificant la màscara dels canals de luminància creats inicialment.



Per acabar de contrastar la imatge general s'ha aplicat una subtil corba en forma de "S" i a continuació s'han retallat lleugerament les altes llums ja que es trobaven sobrepasant l'extrem esquerra de l'histograma.



Per acabar, s'ha reduït la tonalitat magenta aplicant una desaturació del mateix color a una capa de to/saturació; s'ha aplicat el mateix balanç de color que a les fotos de l'acceptació per tal de tenir una ombres més fredes i per últim s'ha engammat la imatge amb un sòlid blau R42 G46 B237.







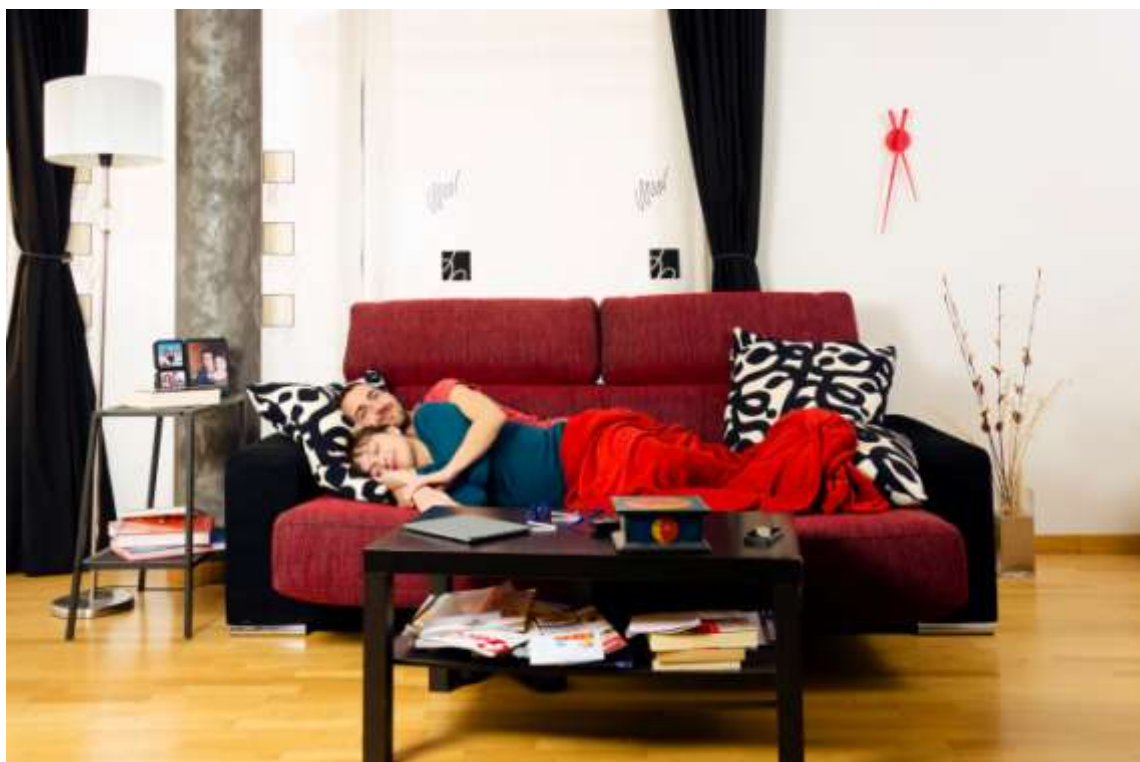



7. Difusió de la obra

La difusió de *Dualitat*, com qualsevol altre obra fotogràfica classificada com a gènere d'autor, va a càrrec del propi fotògraf, i en aquest cas la plataforma més potent de difusió és Internet i la seva capacitat de fer arribar informació a totes parts del món a temps real i de forma redundat.

Plataformes com 500px o Flickr són vàlides i útils per la difusió d'aquesta obra ja que tenen la capacitat de publicar continguts, de forma indirecte i preservant els drets d'autor, a altres xarxes socials i així poder difondre el contingut de forma exponencial entre els integrants de les mateixes xarxes.

Aquestes plataformes també resulten idònies ja que estan pensades per a poder esdevenir en un portafoli virtual on cada fotògraf actualitza la seva feina personal i/o comercial a ritme gairebé diari.

7.1 Exposició

L'exposició física del projecte fotogràfic es pot dur a terme en sales d'exposicions i altres espais públics o culturals on els joves talents poder donar a conèixer la seva feina de forma desinteressada.

La disposició física de cada fotografia en l'espai així com el tamany i la qualitat del paper de la impressió i el suport on se sosté han de remar a favor del leitmotiv del projecte.

Per tal de conservar els tons suaus de la pell i evitar exagerar més els contrastos de llum entre blancs i negres el paper més idoni és un d'acabat mate, de densitat considerable de entre 7 i 10mm de gruix per tal de que no es deteriori fàcilment amb la humitat i que no presenti cap transparència. El suport sobre el qual quedarà sostingut i laminat el podria ser de fusta o alumini, en cas que tingui marc aquest hauria de ser de color negre o blanc sempre en contrast amb la paret.

Les fotografies s'agruparan per parelles segons l'etapa de cada una disposades de forma circular o el·líptica donant a entendre així el cicle de la vida iniciat per la infantesa i la cerca de la companyia i acabat amb la vellesa i la mateixa cerca de la companyia.

8. Conclusions

Quan es va plantejar el projecte per primera vegada es pretenia crear una sèrie de retrats fotogràfics en estudi que adquirissin significat psicològic segons la interpretació de cada model, el maquillatge emprat, vestuari escollit i sobretot mitjançant el determinat ús la matèria prima de la fotografia: la llum.

Indagant en el significat psicològic que pot adquirir la fotografia de retrat en el subconscient dels espectadors i amb l'ambició de portar més enllà l'abast del projecte es va decidir treure els retrats de l'estudi i realitzar-los en localitzacions reals i mitjançant personatges reals. La idea de recrear una ambientació i significat fictici en estudi es va combinar amb el concepte de fotografia documental, procurant agafar una realitat i reinterpretar-la de diferents maneres amb l'ajuda de les tècniques i factors esmentats anteriorment per tal de controlar gran part de l'escena i així poder d'explicar una història real des de un de vista propi i premeditat.

A mesura que s'avançava en l'estudi previ es va anar teixint la idea de representar la cerca de la felicitat al llarg de la vida i com aquesta no te perquè ser concebuda igual per tothom ni igual en totes les etapes de la vida.

La dualitat representada per el binomi de realitats paral·leles manifestades en cada etapa ha estat una forma de materialitzar els impulsos de la vida i la mort predicats per Sigmund Freud; d'aquesta manera ha respost a la voluntat d'aconseguir realitzar fotografies de caire psicològic; tal i com s'havia pretès dur a terme des del plantejament inicial del treball.

El resultat de tal procés narratiu i tècnic ha convergit en una sèrie de 8 fotografies que representen el camí i els dilemes interns de la gent al llarg de la vida.

Hi ha qui defensa que una imatge val més que mil paraules i que per si sola ja transmet més informació que qualsevol descripció lèxica. Per altre banda també hi ha opinions partidàries que una imatge treta de context poc significat podrà aportar. Tal i com s'ha desenvolupat el treball, es podria caure en l'error de donar a entendre que les imatges estan sota la disposició del la part narrativa.

Efectivament, les fotografies obtingudes són el resultat de la materialització en forma de píxels de tot el procés narratiu previ; però la seva condició com a fotografies va més

enllà del missatge que es pretén transmetre i tenen la capacitat de ser interpretades de forma subjectiva per cadascú. El públic que analitzi i valori les imatges podrà per una banda, intentar esbrinar quin és el missatge o significat que l'autor els ha volgut representar i transmetre a través d'aquest canal; i per altre banda podrà experimentar quines sensacions, emocions, i significats adquireixen segons la lliure interpretació de cadascú. És per això que "Dualitat" és una sèrie fotogràfica inspirada en situacions i experiències reals i pròpies, però també és una sèrie oberta a la lliure contextualització de cada persona. En aquesta memòria escrita l'autor manifesta què hi ha més enllà de cada fotografia així com quin és el significat que adquireix la sèrie per a ell i, fora d'aquest context, el significat i els perquè que s'amaguen darrere de cada situació representada forma part de la imaginació de cadascú.

9. Bibliografía

- [1] Fernandez Antonio, Jose (2008). Sin miedo al flash. Fotoruta coleccion. ISBN: 978-84-15131-21-2
- [2] Macknally, Joe (2010). Diseñar la Luz. Anaya. ISBN: 978-84-415-3174-1
- [3] Ang, Tom (2008). El Fotografo completo. H.Blume. ISBN: 978-84-96669-67-3
- [4] Ang, Tom (2010). Curso avanzado de fotografia digital. H.Blume. ISBN: 978-84-96669-39-0
- [5] Jenkinson, Mark. (2011). Curso de retrato fotográfico. Acanto. ISBN: 978-84-15053-21-7
- [6] Kelby, Scott (2012). Iluminar, disparar y retocar. Anaya. ISBN: 978-84-415-3102-4
- [7] Mellado Maria, Jose. (2013). Fotografía de alta calidad. Anaya. ISBN: 978-84-415-3268-7
- [8] World Press Photo 14. (2014). Blume. ISBN: X
- [9] <http://www.gregorycrewsonmovie.com/>, Gregory Crewdson, Brief Encounters.
- [10] <https://www.youtube.com/watch?v=ZEjho8I8XBY>, Annie Leibovitz: Life Through a Lens.
- [11] <https://www.youtube.com/watch?v=p0Q1bHqQT0E> In the Mood for Love, Wonk Kar Wai.
- [12] <http://www.enkil.org/2009/01/13/gregory-crewson-belleza-imperfecta/>, Gregory Crewdson.
- [13] <http://www.culturainquieta.com/es/fotografia/item/1701-annie-leibovitz-retratos.html>. Annie Leibovitz.
- [14] http://www.slate.com/blogs/ behold/2013/11/25/richard_tuschman_edward_hopper_recreations_are_inspired_by_thePainter_s.html. Richard Tuschman.
- [15] http://es.wikipedia.org/wiki/Johannes_Vermeer, Johannes Vermeer.

[16] http://es.wikipedia.org/wiki/Edward_Hopper, Edward Hooper.

[17] http://www.dunev.com/archive/eros_i_thantatos/eros_es.html. Sigmund Freud.

http://es.wikipedia.org/wiki/Sigmund_Freud, Sigmund Freud

[18]

http://www.spmendoza.org/index.php?option=com_content&view=article&id=62&Itemid=34, El Psicoanàlisi

[19] <http://www.lanaturaleza.es/yin-yang.htm>, El Yin i el Yang