



Escola Universit ria  
Polit cnica de Matar 

**Graduat en Mitjans Audiovisuals**

**ELS GR FICS DE L'EXILI**

**JORDI ALIBERAS I PAV N**  
**JOAN JOU**

**TARDOR 2008**



“To me good design means as little design as possible.

**Simple es better than complicated.**

Quiet is better than loud.

Unobtrusive es better than exciting.

Small is better than heavy.

Plain es better than coloured.

Harmony es better than divergency.

Being well balanced es better than being exalted.

Continuity es better than change.

Sparse es better than profuse.

Neutral es better than aggressive.

The obvious es better than that which must be sought.

Few elements are better than many.

A system es better than single elements.”

*“Quiet simplicity”*  
**Dieter Rams, 1987**





Aquest treball està dedicat a la *Xènia*,  
per la seva paciència infinita.

El més sincer agraïment a en *Navarro*,  
per les seves casetes, i a en *Sergi*,  
per la seva màquina del temps.



## Índex

<b>0. Resum</b>	pag. 1
<b>1. Introducció</b>	pag. 3
<b>1.1. Motion graphics</b>	pag. 3
<b>1.2. 2D-3D</b>	pag. 3
<b>1.3. HDTV</b>	pag. 4
<b>1.4. Square píxel</b>	pag. 5
<b>1.5. Reel, bobina</b>	pag. 6
<b>2. Objectius i recursos</b>	pag. 9
<b>2.1. Imatge gràfica d'un programa</b>	pag. 9
<b>2.2. Professionalitat</b>	pag. 9
<b>2.3. Presentació</b>	pag. 10
<b>2.4. Dvd per accedir a totes les peces</b>	pag. 10
<b>2.5. Aplicacions</b>	pag. 11
<b>2.6. Maquinari MAC Pro</b>	pag. 12
<b>3. Documentació</b>	pag. 15
<b>3.1. Programa "La Travessa de l'Exili"</b>	pag. 15
<b>3.1.1. Continguts del programa</b>	pag. 15
<b>3.1.2. Característiques tècniques</b>	pag. 16
<b>3.1.3. Reunions amb la direcció</b>	pag. 17
<b>3.1.4. Documentació</b>	pag. 17
<b>3.2. El Camí del Nord</b>	pag. 19
<b>3.2.1. GR-83 - Camí del Nord</b>	pag. 19
<b>3.2.2. Amics del Camí del Nord</b>	pag. 20
<b>3.3. L'Exili</b>	pag. 21
<b>3.4. Camps de Refugiats</b>	pag. 24
<b>3.5. Cartellisme</b>	pag. 27
<b>3.5.1. El cartellisme de Preguerra</b>	pag. 27
<b>3.5.2. El cartell bèl·lic</b>	pag. 29
<b>3.5.3. Josep Renau</b>	pag. 31
<b>3.5.4. Les influències de Renau</b>	pag. 33
<b>4. Desenvolupament</b>	pag. 37
<b>4.1. Realització del logotip</b>	pag. 37

<b>4.2. Realització de la careta</b>	pag. 38
<b>4.3. Realització dels crèdits</b>	pag. 55
<b>4.4. Realització de la mosca</b>	pag. 57
<b>4.5. Realització del khyron</b>	pag. 58
<b>4.6. Recopilació d'elements</b>	pag. 59
<b>4.7. Entrega i presentació</b>	pag. 62
<b>5. Conclusions</b>	pag. 65
<b>6. Bibliografia</b>	pag. 69





## 0. Resum

La productora Le Soire Chic Produccions ha realitzat un programa per a Maresme Digital TV anomenat “La Travessa de l'Exili”. Un programa documental que a través de testimonis explica com i en quines condicions es va produir l'exili de ciutadans espanyols al final de la Guerra Civil. Aquest programa ha requerit d'uns seguit d'elements gràfics. A continuació es descriu com s'ha realitzat la imatge gràfica del programa.

## 0. Resumen

La productora Le Soire Chic Produccions ha realizado un programa para Maresme Digital TV titulado “La Travessa de l'Exili”. Un programa documental que mediante testimonios cuenta como y en que condiciones se produjo el exilio de ciudadanos españoles al final de la Guerra Civil. Este programa ha necesitado una serie de grafismos. A continuación se describe como se ha realizado la imagen gráfica del programa.

## 0. Summary

Le Soire Chic Produccions company have realized a program to Maresme Digital TV called “La Travessa de L'Exili”. It documentaly program talks about how was and how lives the spanish refugee at the end of the Spanish Civil War, using their testimonies. This program needs some motion graphics. And this work explain the way to design the program graphic image.





# 1. Introducció

## 1.1. Motion graphics

El concepte *motion graphics* neix de la necessitat d'anomenar els grafismes animats, doncs és la seva traducció literal de l'anglès. En els inicis del gènere l'animació es feia amb tècniques d'animació tradicional, per *stopmotion*, imatge a imatge. Amb la millora de la tecnologia han anat sorgint eines que han augmentat les possibilitats de l'animació per ordinador arribant a assolir resultats sorprenents i realistes.

Els grafismes animats són un gènere més dins l'animació. Existeixen premis i estudis específics d'aquesta disciplina i cada cop estan més valorats tant en el món televisiu com en el cinematogràfic.

## 1.2. 2D-3D

Aquest és el sistema de coordenades simulades que emprava el programa Adobe After Effects per simular una animació en un espai en 3D. Ja que el programa no genera objectes 3D, sinó que són objectes 2D (sense la dimensió Z de profunditat) que es mouen en un espai 3D. Per altra banda, el programa és capaç de generar una seqüència d'imatges, un vídeo, de tant sols 2D, tot i que en les imatges hi figurin figures i objectes que es mouen en 3D.



Figura 1. Simulació d'un espai 3D amb l'Adobe After Effects.

### 1.3. HDTV

La qualitat de la televisió (de forma, no de continguts) millora amb els avenços tecnològics. La televisió d'alta definició, HDTV, ja és al mercat [1]. Aquest nou sistema de televisió ofereix més qualitat a la imatge i al so, que els sistemes actuals de televisió estàndard (PAL-Secam i NTSC).

El sistema de televisió HDTV compon la imatge amb una resolució de 1920 x 1080 píxels, amb una proporció de la pantalla de 16:9, el tradicional sistema panoràmic, i una freqüència de mostreig de 50Hz en progressiu [2]. Mentre que el sistema sistema PAL la imatge estava composta per una resolució de 720 x 576 píxels, amb una proporció de pantalla de 4:3, i una freqüència de mostreig de 50Hz en entrellaçat, és a dir, 25 camps senars i 25 camps parells intercalats.

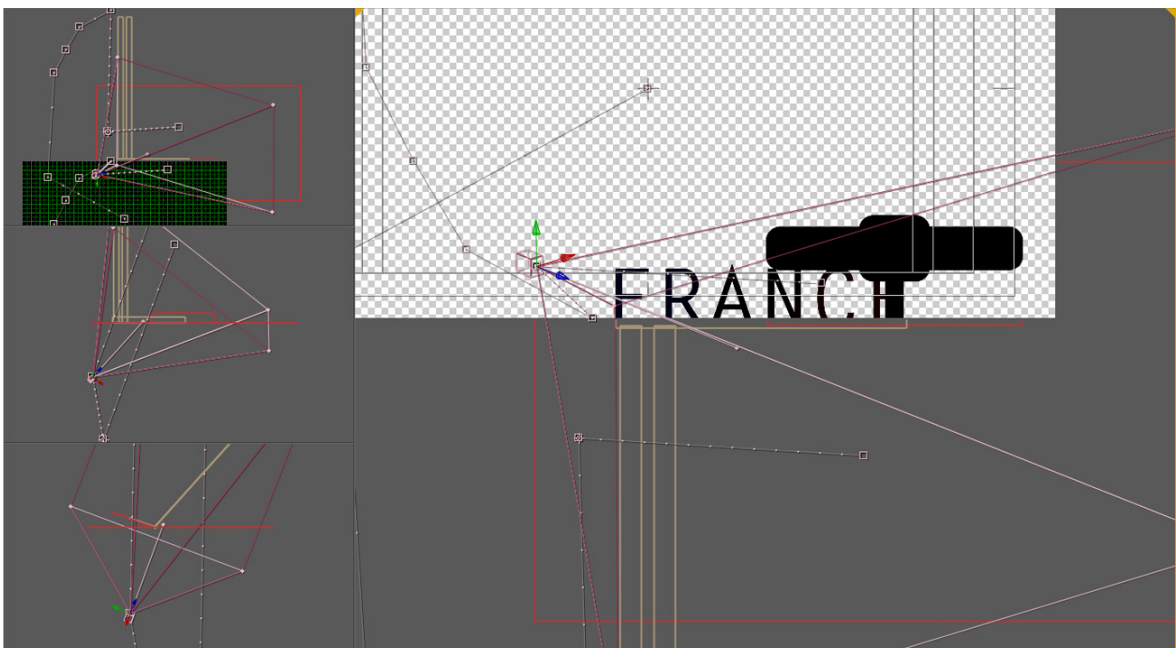
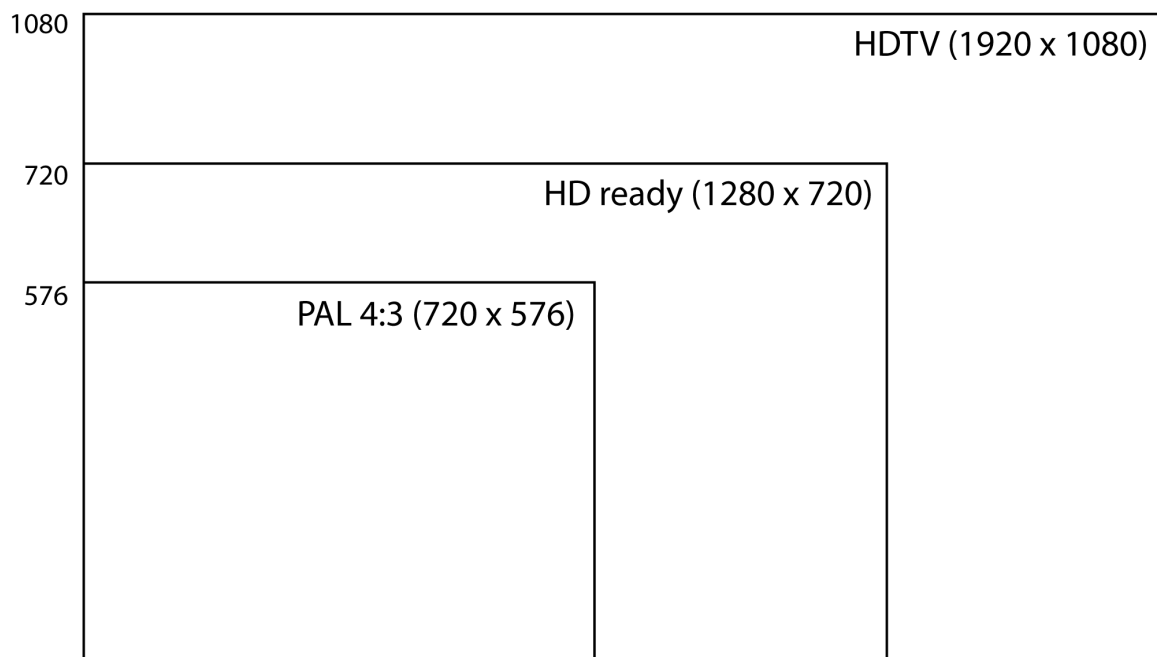

*Figura 2. Esquema de formats televisius*

## 1.4. Square píxel

A diferència d'altres sistemes panoràmics, de proporció de pantalla 16:9, el sistema de televisió HDTV compon la imatge amb una resolució de 1920 x 1080 píxels, amb una proporció de píxel quadrada (*Square pixel*, en anglès).

Altres sistemes, com el PAL panoràmic (ó anamòrfic, ó *widescreen* en anglès), aprofiten la mateixa resolució de la pantalla 4:3, és a dir 720 x 576, però allarguen l'amplada del píxel per aconseguir la proporció panoràmica. La deformació d'aquest píxels anamòrfics, és de 1,46:1 en el format PAL panoràmic. Amb píxels quadrats, per obtenir la mateixa dimensió de pantalla la resolució d'aquest format hauria de ser 1050 x 576 píxels. [3]

La proporció del píxel és important a l'hora de treballar en formats audiovisuals, perquè alguns programes, com el reproductor Quick Time, tant sols mostren els píxels quadrats, o d'altres, com és el cas de l'Adobe Photoshop, l'Adobe Premiere Pro o l'Adobe After Effects, ofereixen la possibilitat de deformar el píxel, tot i que rendeixen més amb formats amb el píxel quadrat.



Figura 3. Esquema comparatiu de proporcions de píxels

## **1.5. Reel, bobina**

S'anomena bobina, o reel (en anglès), al vídeo que conté diversos treballs d'un mateix autor o productora, degudament etiquetats i separats pels reglamentaris segons de pantalla en negra. S'usa en les presentacions de treballs audiovisuals per mostrar diverses versions o peces diferents consecutivament. També s'usa en l'emmagatzematge de treballs audiovisuals, o en l'intercanvi de material entre productores audiovisuals. També s'usa com a portfoli o currículum audiovisual d'un grafista o d'una productora per mostrar els treballs realitzats.



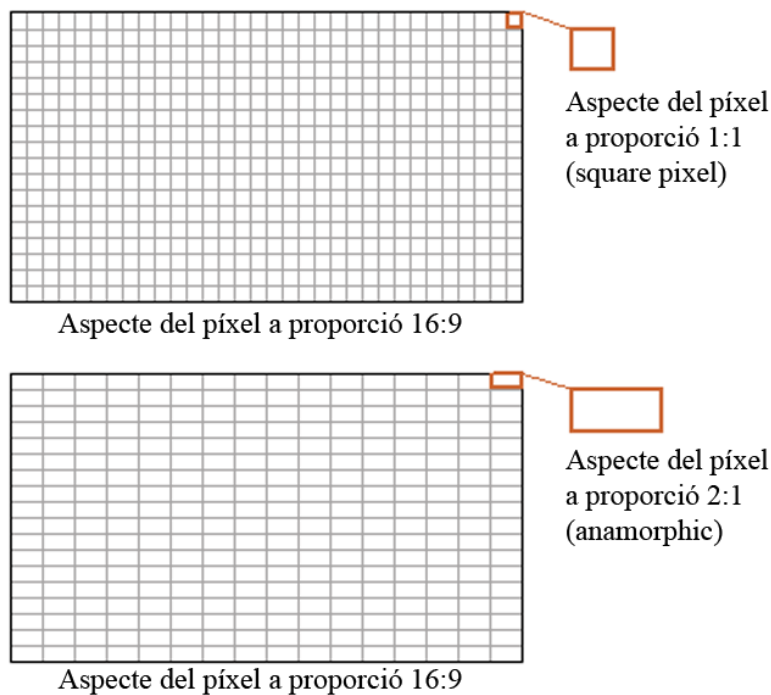

## 2. Objectius i recursos

### 2.1. Imatge gràfica d'un programa



*Figura 4. Imatge del logotip del Programa*

L'objectiu principal d'aquest projecte és la realització de la imatge gràfica d'un programa de televisió. En concret, del programa "La Travessa de l'Exili", de vuit capítols de 25 minuts de durada, dirigit per les periodistes Esther Castarnado i Marta Pedrico [4, 5 i 6], per al canal de televisió digital terrestre Maresme Digital, que actualment es troba en fase d'enregistrament i que s'ha d'emetre durant la primavera per l'esmentat canal.

Això suposa la realització d'un treball professional, amb unes demandes de la direcció del programa per seguir, uns terminis d'entrega inalterables i una exigència professional en la qualitat del projecte.

Els elements gràfics del programa que s'han de desenvolupar són els següents: el logotip, la careta, els crèdits, la mosca, un separador i el khyron.

### 2.2. Professionalitat, formats estàndards

Un objectiu secundari d'aquest projecte és treballar a nivell professional, amb les mateixes condicions que ho faria un grafista professional. És per això que aquest treball està realitzat amb tamany de pantalla HDTV, televisió d'alta qualitat (1920 x 1080 píxels).

L'entrega de l'encàrrec a la productora es realitzarà amb una còpia màster en format DVCAM. Tot i que el format final d'emissió serà PAL (720 x 576 píxels), s'ha decidit elevar el grau de qualitat i professionalitat al màxim.

Treballant amb el format HDTV i transferint el material amb DVCAM ens assurem que la qualitat màxima del treball es manté de l'inici del projecte fins al final, amb l'entrega del màster al client.

Assolint, d'aquesta manera, el màxim grau de qualitat que una productora audiovisual pot reclamar en la producció de qualsevol tipus de material audiovisual. Aconseguint d'aquesta manera que el projecte estigui a l'alçada dels treballs professionals del sector audiovisual.

### **2.3. Presentació**

L'opció ideal per a la presentació és la de mostrar un programa pilot i destacar-ne els elements gràfics que hi apareixen, però actualment aquesta opció no és possible. Com que en el moment de la presentació del projecte, el programa "La Travessa de l'Elixí" encara es troba en fase de realització, la presentació del projecte consistirà en la mostra dels elements realitzats per al programa sense veure'n la seva inserció en aquests. És a dir, com encara es treballa en la realització dels continguts del programa, en la presentació només es poden mostrar els elements gràfics aïllats, sense estar contextualitzats amb els continguts pels quals han estat creats, doncs encara no existeixen com a tals.

La manera de presentar-los serà en format bobina, o reel, tal i com es mostren els treballs professionals, per tal que els diversos elements puguin ser apreciats, consecutivament.

### **2.4. Dvd per accedir a totes les peces**

Per la presentació es crearà un DVD d'autoria específic que permetrà un accés més detallat a cadascun dels continguts realitzats. El DVD servirà de suport de tots els elements i en permetrà la visualització tant de la bobina sencera com de cadascun dels treballs per separat.

Com que el producte final del projecte serà entregat en cinta de DVCAM, també hi ha la possibilitat de visualitzar la bobina en aquest format, en un reproductor d'aquestes característiques i una pantalla d'alta definició, HDTV.



## 2.5. Aplicacions: CS4 - Adobe Creative Suite Master Collection

Per a la realització d'aquest projecte s'han utilitzat programari divers, segons la necessitat de cada procés de creació s'ha emprat el programari adequat per a tals funcions. La majoria d'aquest programari és de la marca Adobe i es troben agrupats en el Creative Suite 4 Master Collection (CS4 MC).



Figura 5. Paquet de programes de la marca Adobe



Disseny: El programa per treballar amb dibuix vectorial és l'Adobe Illustrator CS4.

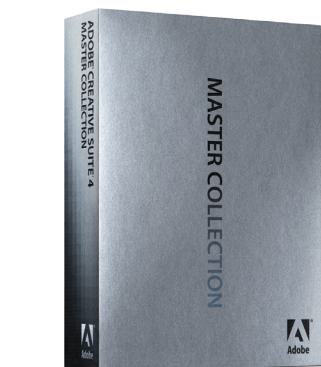

Imatges: El programa pel tractament d'imatges fixes és l'Adobe Photoshop CS4.



Motion graphics: El programa per la composició d'imatges en moviment i l'edició de grafismes és l'Adobe After Effects CS4.



Video: El programa d'edició de video és l'Adobe Premiere Pro CS4.



Exportació: El programa de gestió de les exportacions de video és l'Adobe Media Encoder CS4.

Visualització: El programa de visualització dels videos generats és el Quick Time.



So: El programa de l'edició de so és l'Adobe Soundbooth CS4.



Autoria DVD: El programa per crear DVDs d'autoria és l'Adobe Encore CS4.

## 2.6. Maquinari MAC Pro

El treball amb video és molt exigent amb el maquinari i el fet de treballar amb alta qualitat encara ho és més. Aquest projecte ha estat realitzat amb un aparell nou: un Mac Pro amb dos processadors Intel Quad-Core Xeon (2.8Ghz), amb 2 GB de memòria Ram DDR2 a 800MHz, amb el sistema operatiu MAC OS X 10.5.4.



*Figura 6. Imatge del maquinari emprat*





### **3. Documentació**

#### **3.1. El Programa: “La Travessa de l'Exili”**

El programa “La Travessa de l'Exili” és una sèrie de vuit capítols temàtics de 25 minuts de durada cadascún. Es tracta d'un programa documental que a través de testimonis i entrevistes vol preservar la memòria històrica dels milers de ciutadans que van haver d'exiliar-se al final de la Guerra Civil Espanyola. I més en concret, aquells que ho van fer creuant la frontera amb França.

##### **3.1.1. Continguts del programa**

La ruta del “Camí del Nord” serveix d'excusa per plantejar cada un dels capítols, per després centrar-los en una temàtica concreta relacionada amb l'exili:

#### **Capítol 1. 70 anys d'exili - De Catalunya a França**

El recorregut de l'exili, l'abandó de les llars, les pors, el camí, els bombardejors,...

#### **Capítol 2. L'arribada a França:**

Com els pobles propers a la frontera van viure l'arribada massiva d'exiliats, les sensacions dels nouvinguts, les trobades amb els gendarmes, les esperances del Govern Republicà, el contacte amb la gent de Catalunya, el diari de Prats de Molló que reflexa l'arribada diària dels refugiats...

#### **Capítol 3. Camps de concentració:**

La resposta del govern francès a l'arribada de refugiats. Visita al Museu de Sant Llorenç. Testimonis de la realitat dels Camps de concentració.

#### **Capítol 4. La dona i l'exili:**

La dona republicana havia adquirit un paper important en la societat, però de sobte va veure com el govern franquista reduïa tots els seus drets. Testimonis tant de dones exiliades com de dones que van viure el franquisme.

### **Capítol 5. Els passants:**

La importància dels Pirineus per a molts exiliats. Els maquis que s'amagaven en refugis a la muntanya. Els passants que guanyaven diners ajudant a creuar la frontera als fugitius de la II Guerra Mundial.

### **Capítol 6. La Cambra cuirassada de la República:**

Amb l'esclat de la guerra, el Govern Republicà va construir diverses caixes fortes per guardar els béns del Banc d'Espanya i del Museu del Prado. Visita a una d'elles, a La Vajol.

### **Capítol 7. Descendència:**

La integració dels refugiats resignats a quedar-se a França. Sentiments i pensaments respecte el desarrelament. Testimoni de la descendència dels exiliats.

### **Capítol 8. La Fi del Franquisme:**

Com es va viure a l'exterior. Com es van retrobar les famílies exiliades. Testimonis de la Comissió de la Memòria Històrica del Consell de la Gent Gran.

#### **3.1.2. Característiques tècniques**

- Nombre de capítols: 8 unitats
- Durada: 25 minuts
- Sistema de video: PAL
- Suport de Gravació: DV
- Qualitat Audio: 48KHz
- Aspecte del quadre: 16:9
- Resolució video: SD 720x576

### 3.1.3. Reunions amb la direcció

Com que la primera part del projecte ha consistit en la infomació, documentació i estudi de projecte similars, i en tractar-se d'un encàrrec, el primer pas ha consistit en un seguit de reunions amb les directores del programa per tal de concretar l'essència de la imatge que li volen impregnar al programa. A partir d'aquestes trobades s'han començat a treballar en alguns esboços prèvis i en alguns conceptes com: refugiats, guerra o frontera.

### 3.1.4. Documentació

La següent tasca que s'ha realitzat ha estat la recerca d'informació de l'època. El programa tractarà l'exili dels republicans durant la Guerra Civil espanyola. Per això es va buscar documentació gràfica sobre el període bèlic i en concret, sobre la temàtica a la que es dedica el programa. La major part de la documentació gràfica s'ha trobat al portal de Memòria Històrica del Ministeri de Cultura d'Espanya. A més de fotografies, la troballa més reveladora ha estat una recopilació de cartells bèl·lics, d'ambdós bàndols, i que mostren una qualitat gràfica i un estil estètic molt particular.

Pel que fa a imatge en moviment, existeixen diverses gravacions de l'època realitzades en suport celuloide. Però estan custodiades per la Filmoteca de Catalunya, o pel Ministeri de Cultura, i accedir a aquestes és molt costós, doncs s'ha d'assumir tot el cost del transfer de cinema a video, a més del transport del material. Un elevat cos econòmic que no es pot assumir en aquest projecte i pel qual es renuncia a accedir-hi.

Un altre tipus de recopilació és la de programes similars. S'ha localitzat pocs programa que tracti la mateixa temàtica, tots ells de TV3. Els grafismes dels quals es basaven en imatges d'arxiu, majoritàriament de la Filmoteca de Catalunya.



Figura 7. Imatge del fons Robert Capa [7]

Per diferenciar aquest nou producte, que no compta amb tot el pressupost que tindria una producció de TV3, per exemple, i desmarcar-nos d'aquests productes anteriors s'obta per prescindir de les imatges d'arxiu i construir els grafismes a partir de l'estètica dels cartells bèl·lics, afegint un punt d'actualització a aquells dissenys postmodernistes. És per aquest motiu que es dedica especial atenció en la cerca d'informació sobre el moviment cartellístic de l'època, els autors més destacats i la seva estètica artística. [8]



Figura 8. Cartells de propaganda bèl·lica



## 3.2. El Camí del Nord

### 3.2.1. El GR-83 - Camí del Nord

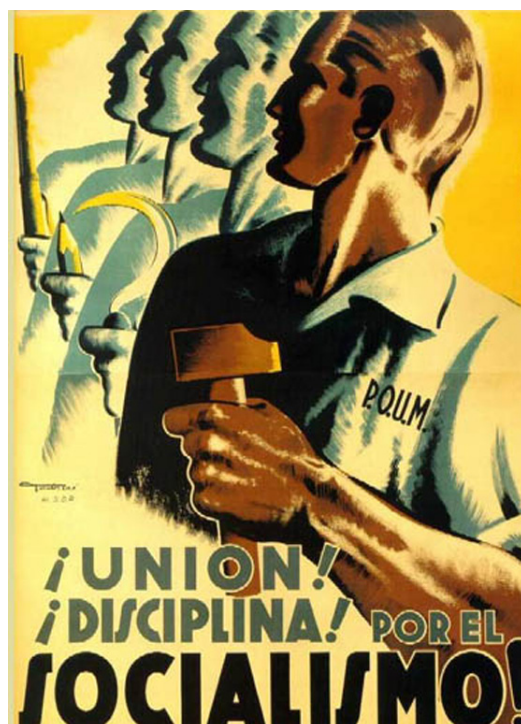
El programa tindrà com a eix argumental el “Camí del Nord”, una ruta de llarg recorregut, anomenada GR-83, que recrea el camí que van fer alguns dels exiliats per fugir cap a França. La ruta s’origina a Mataró i s’encamina cap a Prada de Conflent, creuant mitja Catalunya i part de la Catalunya Nord, el Llenguadoc-Rosselló francès, tot seguint un meridià (2° 27’ 21” longitud est) i en perfecta direcció cardinal Nord. [9]



Figura 9. Mapa del recorregut del GR-83

La ruta va ser creada l’any 1985 per l’Associació d’Amics del Camí del Nord, encara que no és fins a l’any 2004 que la ruta, de 213 quilòmetres, es converteix oficialment en el GR-83.

La ruta manté el simbolisme històric reflexant el camí de l’exili republicà a finals de la Guerra Civil. I es realitza com a homenatge a les persones que van haver de realitzar aquest llarg camí en les dures condicions climàtiques hivernals, recordant als que van perdre la vida en l’intent i també als ciutadans francesos que els van brindar auxili als refugits.

### 3.2.2. Amics del Camí del Nord

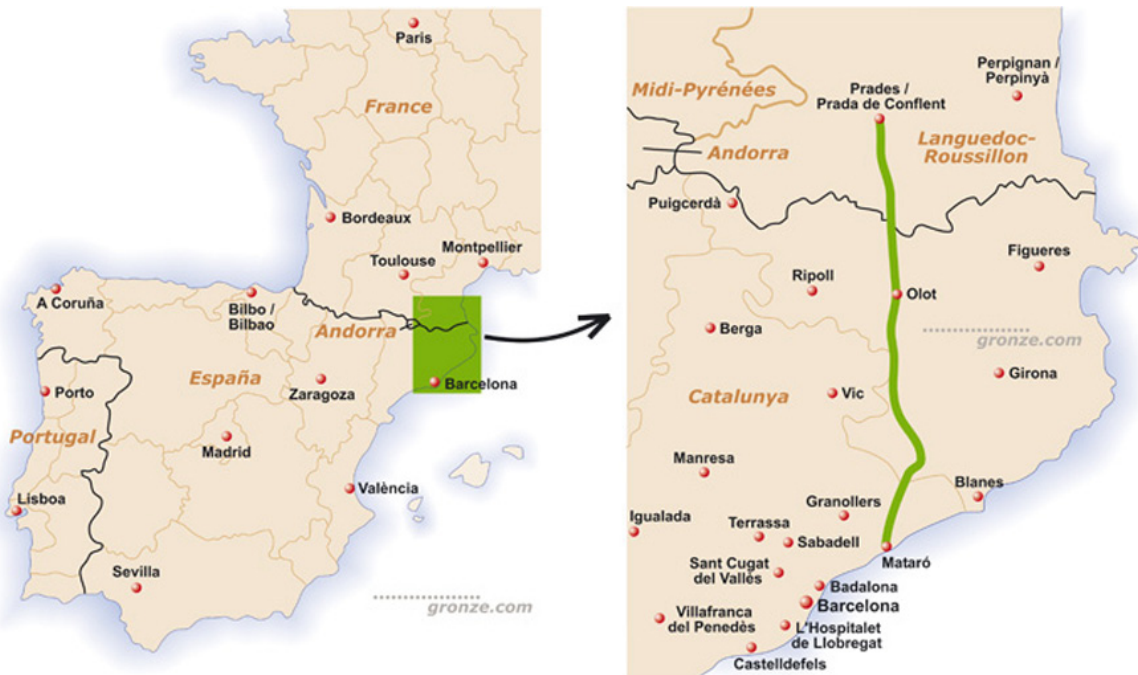
Cada any a finals de gener o principis de febrer, al voltant de les dates en que es va produir l'exili més massiu, els Amics del Camí del Nord recorren la ruta i aprofiten la caminada per fer diversos recordatoris i homenatges als que van patir l'exili, amb la implicació de les autoritats dels pobles que recorren i amb xerrades d'alguns dels testimonis i protagonistes de l'exili [10]. D'aquesta manera, el programa "La Travessa de l'Exili" participarà del recorregut del Camí del Nord, explicant-ne les seves evolucions, però també recullirà tots aquells testimonis que perduren i que poden descriure com es va produir l'èxode republicà.



Figura 10. Recorregut del Camí del Nord

### 3.3. L'Exili



*Figura 11. Nombroses dones i nens caminant cap a la frontera francesa.*

Fa 70 anys, al 1939 es produïa un dels fets més importants de la història recent de l'Estat Espanyol. L'1 d'abril del 39, el general de l'exèrcit sublevat, Francisco Franco, guanyava la Guerra Civil Espanyola. Uns mesos abans, a finals de gener, les tropes catalanes de l'Exèrcit Republicà queien davant l'avanç franquista: el 15 de gener les tropes franquistes prenién Tarragona i la tarda del 26 de gener entraven per la Diagonal de Barcelona sense trobar resistència. Aquests fets van portar a milers de persones a fugir, i un gran nombre d'aquestes, més d'un milió i mig de persones, ho van fer creuant els Pirineus per arribar a França. [11]

El país francòfon va tancar els passos fronterers en veure la gran quantitat de persones que s'apropava cap a les seves poblacions. Finalment, la nit del 27 de gener es va obrir el pas per a dones i criatures. No va ser fins el 30 de gener que no es van deixar passar als ferits i a la resta de refugiats. Tot i que les tropes no van poder creuar la frontera fins la tarda del 5 de febrer, essent desarmades al creuar la frontera. El mateix dia, alts càrrecs del govern republicà, com el seu president Manuel Azaña, creuaven la frontera de la Vajol pel coll de Lilla, i una hora més tard ho feia Lluís Companys i part del govern republicà



*Figura 12. Una multitud d'exiliats s'apilonen al pas fronterer d'El Pertús.*

català, quan les tropes franquistes es trobaven a 20 quilòmetres del pas fronterer. El dia 10 de febrer van creuar la frontera els últims contingents republicans en retirada.

La fugida dels exiliats espanyols s'havia anat produint en diverses onades al llarg dels tres anys del conflicte bèl·lic, totes elles coincidint amb les derrotes més significatives de l'exèrcit republicà. La primera es va produir després de la presa del País Basc, l'estiu del 1936, de la que es calcula que unes 15.000 persones van fugir, la majoria d'elles creuant la frontera francesa. La segona, al final de la campanya del Nord, el juny del 1937, que va afectar a 120.000 persones. La tercera es va produir després de l'ocupació de l'Alt Aragó, la primavera del 1938. La quarta va succeir, a finals de gener del 1939, amb la caiguda de Catalunya, on es calcula que van evacuar-se mig milió de persones. La cinquena i darrera onada es va produir al març del 1939, amb la pèrdua dels últims territoris republicans, que va provocar un èxode dirigit sobretot cap el nord d'Àfrica. [12]

D'aquestes onades, la quarta, en territori català va ser la més important ja que acumulava ciutadans provinents de terres ocupades més al sud, a més del Govern de la República i l'exèrcit republicà en retirada.





*Figura 13. Un gran nombre de persones es dirigeix cap a la frontera.*

El gran èxode va desbordar el govern francès, tractant als exiliats com a criminals i tancant-los en camp de refugiats. Per altra banda els habitants dels pobles més propers a la frontera van fer tots els possibles per ajudar els nouvinguts. El programa “La Travessa de l’Exili” té l’objectiu de recollir els testimonis de les persones que van viure l’èxode i convertir-lo en un documents gràfic de la tragèdia humana que va comportar la guerra per a milers de persones que van haver de marxar de casa seva.

### 3.4. Camps de Refugiats



*Figura 14. Un grup d'exiliats en un camp d'acollida vigilat per gendarmes.*

Els exiliats que van creuar la frontera van ser conduïts a Camps de Refugiats que el govern francès va improvisar a les proximitats dels pobles propers a la frontera, alguns d'ells instal·lats sobre la sorra de les platges de la costa mediterrània.

El govern francès va separar els homes de les dones i els nens. Com també va diferenciar als soldats, que un cop creuaven la frontera se'ls obligava a entregar les armes i eren conduïts fins a camps d'internament, molts cops tractats més aviat com a presoners que com a refugiats, que realment eren. [13]



*Figura 15. Exiliats arribant a un dels camps d'acollida a la platja.*

Existien diversos camps: el de Rieucros, Argelès-sur-Mer, Saint-Cyprien, Agde, Barcarès, Prats-de-Molló, Rivesaltes, Setfont, Bram, Vernet o Gurs. Alguns d'aquests eren simples “camps d'acollida”: troços de platja vallats amb filferro espinós, sense cap tipus d'infraestructura o serveis. D'altres, els muntats a l'interior, i contruïts pels propis exiliats, eren “camps de refugiats” amb barracons i algun servei.



*Figura 16. Formació en rengleres en un camp de refugiats.*

El Camp de Gurs, per exemple, estava situat al capdamunt d'un turó pla, feia 1.400 metres de llarg per 200 d'ample, unes 28 hectàrees. Es trobava dividit per un únic i llarg carrer central, al costat del qual s'articulaven unes parcel·les, anomenades illots, d'uns 200 metres de llargada i 100 d'ample, que estaven delimitats per filats per fora del qual hi patuïen els soldats senegalesos. En cadascun d'aquest illots es van contruïr 30 barracons, fets de talons i coberts de tela embreada, que no protegien del fred, ni de la pluja. Tenien unes dimensions d'uns 25 m<sup>2</sup>, en els que s'hi podien arribar a allotjar unes 60 persones. [14]

Tot i les condicions pèssimes d'aquests camps, a mida que es van anar cobrint les primeres necessitats (fam i malalts) es va reconstruir la vida social dels refugiats, es van organitzar activitats educatives per a petits i grans, i també activitats culturals, com grups corals, formacions musicals o representacions teatrals. També les organitzacions polítiques i sindicals es van reorganitzar en els camps de refugiats i van prosseguir la seva tasca des de l'exili. Primer buscant ajut pels seus presoners i després en pro de la salvació de personalitats i militants destacats que es trobaven amagades en territori espanyol. Van preparar la fugida

cap a França, amb l'ajut dels  *passeurs*  de frontera. [15]

Pel que fa a l'opinió pública francesa de l'època es trobava dividida. Mentre el sector d'esquerrres, favorables a la República Espanyola, reclamaven més compromís i actuacions a favor dels exiliats, el sectors més conservadors de la societat frances es mostraven molt més reticents. Com és el cas de l'extrema dreta francesa, que es mostrava obertament contrària a la República Espanyola, matenia posicions més xenòfoves. Aquesta divisió es va poder copsar en la premsa de l'època.

Amb l'entrada de França a la II Guerra Mundial, la política de repatriació a Espanya i les gestions del govern republicà a l'exili, la població reclosa als camps de refugiats va disminuir. A la primavera del 1940, poc més d'un any més tard de l'arribada del gruix d'exiliats, la majoria de camps havien desaparegut i tant sols quedaven internades al voltant de 3.000 persones.



*Figura 17. Els refugiats republicans en un camp de treball.*



### 3.5. Cartellisme



Figura 18. Cartells de guerra.

Durant la Guerra Civil espanyola, els cartells són utilitzats per ambdós bàndols per estendre les seves consignes. L'ús del cartell durant la guerra s'explica per la seva funció de missatger: és un instrument, una mitjà, amb una finalitat molt clara, transmetre un missatge.

Pels teòrics del cartellisme espanyol, com Josep Renau, el cartell és “el més genuí art de les masses”, doncs és acceptat amb familiaritat per tothom, podent-lo trobar en qualsevol part de la vida quotidiana. Entre d'altres motius, perquè incorpora un missatge que és senzill d'entendre, que no requereix cap esforç especial de comprensió. El mateix Renau el descriu com “un crit enganxat en una paret”, que tot el món escolta. Un crit d'atenció i adhesió, que pretén moure a l'acció. És per això que el cartell es diferencia de l'obra artística, per aquesta funció pràctica. [16]

#### 3.5.1. El cartellisme de preguerra

El cartell pren força a Espanya, uns anys abans de la Guerra Civil. Durant la dècada dels anys vint, comença a donar-se un ús massiu del cartell publicitari, afavorit pel desenvolupament econòmic del país. Amb el tímid enlairament de la indústria durant la dictadura dels general Primo de Rivera i afavorit per la neutralitat en la Gran Guerra, la I Guerra Mundial, s'assenten les bases d'una economia de consum, el que suposa l'entrada de les tècniques de publicitat massives al nostre país. [17]

En aquell moment, les noves condicions laborals, jornades de vuit hores i millores salarials, propicien l'inici el negoci de l'oci. Això unit a la formació d'una fràgil indústria cinematogràfica, possibiliten un consum massiu de cinema i l'inici d'una competència entre



*Figura 19. Alguns dels cartells de publicitat de preguerra*

distribuidores que va afavorir en una millora de la qualitat del cartell anunciador. Així doncs, el cinema és, des del primer moment, un gran consumidor de recursos publicitaris.

Amb l'aparició de CIFESA, la Compañía Industrial Film Español S.A., l'any 1932, el panorama cinematogràfic espanyol, i amb ell la indústria cartellera agafen més embranzida fins al punt d'aconseguir alguns èxits amb produccions notables de la preguerra. Aquesta època, del 1932 al 1936, és reconeguda per alguns historiadors com la "Edad de Oro del Cine Español". Un període en el que el públic espanyol acut massivament a les projeccions de cinema nacional, preferint-les d'aquelles que arriben de Hollywood (EE.UU.) o de Joinville (França).

Alguns dels títols destacats són: "La hermana San Sulpicio" de Florián Rey, 1934; "Rumbo al Cairo" de Benito Perojo, 1935; "La Vervbena de la Paloma" de Benito Perojo, 1935; ó "La reina mora" d'Eusebio Fernández Ardavín, 1937. Uns films en els que hi participen actors que han quedat en la memòria cinematogràfica espanyola com: Imperio Argentina, Angelillo, Manuel Luna, Miguel Ligeró o Raquel Meyer.

### 3.5.2. El Cartell bèl·lic



Figura 20. Els cartells transmetien missatges diversos

Uns anys més tard, amb l'esclat de la Guerra Civil Espanyola, l'art del cartell serveix per difondre la propaganda de guerra de cadascun dels contendents. A pesar de l'existència de bons artistes i de l'ús del cartell com a principal mitjà propagandístic, les circumstàncies bèl·liques impedeixen que el nivell artístic assoleixi cotes excel·lents.

El cartell és utilitzat per informar a la població de les gestes bèl·liques aconseguides al front, però també per estimular l'allistament, per reclutar voluntaris d'ajut sanitari, i per movilitzar la població per aconseguir proveïments de menjar o mantes pels soldats al front. També és freqüent l'ús dels estereotips negatius per fomentar l'odi contra l'enemic i així refermar la cohesió interna del bàndol pròpi.

No obstant, en el bàndol nacional es compta amb eficaços propagandistes i en el bàndol republicà hi militen cartellistes molt destacats, com és el cas del teòric del cartellisme Josep Renau.

Per Renau, la funció social del cartell està molt clara: "El seu objectiu fonamental i immediat ha de ser el d'incitar al desenvolupament d'aquest home nou que està emergint de les trinxeres de la lluita antifranquista, a través de l'estímul emocional d'una plàstica supe-



rior de contingut humà.”

Així doncs, Renau creu en la força comunicativa de les arts gràfiques amb contingut polític per fer créixer al ciutadà la consciència social més moderna que impulsava la República Espanyola, en contraposició a les ideologies feixistes i retrògrades que es promovien des del bàndol nacional, liderat per Franco.



Figura 21. Els cartells eren una eina per la movilització

### 3.5.3. Josep Renau



*Figura 22. Retrat de Josep Renau Berenguer*

Josep Renau Berenguer (València 1907 - Berlin 1982), és un dels personatges més destacats del cartellisme de l'època de la Guerra Civil, doncs va ser nomenat Director General de Belles Arts al 1936 pel Govern de la República Espanyola. [18]

Nascut a València i fill d'un professor de dibuix, José Renau Montoro, va estudiar Belles Arts entre el 1919 i el 1925. Durant l'adolescència compagina els estudis amb un treball a la litogràfica Ortega, on aprèn l'ofici de pintor i litògraf. També treballa com a fotògraf, muralista i cartellista cinematogràfic. Precisament en l'àmbit cinematogràfic, *renau*, que signava les seves obres en minúscules, és un dels grafistes destacats durant la "Edad de Oro del Cine Español". És concretament en aquests anys, la primera meitat dels anys 30, l'etapa més productiva de Josep Renau, com també és el seu període d'implicació cultural i política.

L'any 1931 entra a militar al Partit Comunista d'Espanya, i l'any següent, al 1932, és un dels fundadors de la Unió d'Escriptors i Artistes Proletaris. També impulsa la revista "Nueva Cultura" que es publica de l'any 1935 al 1937. En aquests anys s'inicia la seva producció de cartells de recolzament a les polítiques d'esquerres. La seva implicació política el portarà a ser nomenat Director General de Belles Arts, l'any 1936, pel Govern de la Repú-

blica Espanyola, que també el porta a assumir el càrrec de Director de Propaganda Gràfica del Comissionat General de l'Esat Major Central.



*Figura 23. El Guernica de Picasso, a l'Exposició Internacional de París*

Ocupant el càrrec de Director General de Belles Arts, és qui encarrega a Picasso la realització del Guernica, l'any 1937, per a l'Exposició Internacional d'Arts i Tècniques de París. I també l'encarregat d'ordenar i coordinar el trasllat de les obres més importants del Museo del Prado, en primer lloc a les Torres de Serrano, a València, i posteriorment a Suïssa.

Va ocupar el seu càrrec fins al final de la comtessa, al 1939, havent de fugir cap a França amb part del Govern Republicà i essent internat al Camp de concentració d'Argelès-sur-Mer. Uns mesos més tard va aconseguir un visat per marxar a Mèxic, on va seguir amb la seva activitat artística realitzant murals i fotomuntatges. La seva estada al país nord-americà va coincidir amb la època més fructífera de la indústria cinematogràfica mexicana. Entre d'altres factors, va ser un període d'alta producció i qualitat propiciat per l'arribada d'artistes i tècnics provinents d'Espanya, que com Renau, s'exiliaven a Mèxic fugint de la guerra i la dictadura nacionalista. Així doncs, el cartellista va seguir dedicant-se al seu art, ara però, amb temàtica comercial essent l'autor dels cartells d'algunes de les pel·lícules mexicanes més importants de l'època.

Posteriorment es va traslladar a Belin, al 1958, on va viure fins que va morir l'11 d'octubre de l'any 1982.

La seva obra va passar a la Fundació Josep Renau, al 1978, i actualment es troba depositada en el fons de l'IVAM, l'Institut Valencia d'Art Modern.



### 3.5.4. Les influències de Renau



Figura 24. Un dels fotomuntatges de Renau

Per la seva gran producció, tant comercial, com cultural i política, i també per la seva teorització del mitjà, el cartellista Josep Renau va deixar una empremta molt accentuada en les arts gràfiques del nostre país. La figura de Renau s'ha convertit en una icona de la resistència cultural en l'exili, el creador d'un imaginari revolucionari i en un referent de la creació gràfica al servei de les ideologies. [19]

Renau arriba al cartellisme a través de l'estètica del fotomuntatge, que va descobrir a la seva juventut amb admiració a l'obra de John Heartfield. Tant la producció d'aquest pioner alemany, com la de l'austriac Raoul Hausmann, estaven vinculades al predadaisme o al dadaisme de centreuropa, primeres llavors del constructivisme i del futurisme (o vanguardisme). Tot i aquestes primeres tendències artístiques, Renau va demostrar controlar l'impuls vanguardista i antiburgès amb certa acomodació utilitària, mesclada amb herències procedents de les tradicions de la il·lustració popular. Tot i esgrimir alguna comtaminació surrealista i *decó*, modernista, en els seus inicis, el cartellista es desvincularà d'aquest moviments amb rapidesa. D'aquí en surgir un llenguatge propi, fruit també de la seva excel·lent qualitat de comunicòleg.



*Figura 25. Fotomuntatges de la serie American way of life*

Amb l'arribada de la guerra, també arriben altres estils als cartells de Renau. La influència del cartellisme soviètic, i les seves retòriques monumentalistes, es veuran amb claretat en els treballs més polítics de Renau durant el conflicte bèl·lic. Com també estarà influït pel muralisme mexicà d'aire revolucionari. Aquestes aportacions del grafisme comunista l'aproparan més a l'expressionisme centroeuropeu, que el portaran a realitzar algunes obres amb inconfusible regust de cubisme esquematitzat, com si estigués passat pel sedàs del constructivisme.

En l'etapa mexicana de Renau, el seu art convergirà el vanguardisme amb les necessitats comercials. Mantindrà l'aire expressionista, amb aproximacions al simbolisme i un ús plenament constructivista de la llum, sense deixar de banda la funció bàsica del cartell: transmetre el missatge. Així doncs, Renau no prescindirà de la sofisticació estètica dels seus treballs, encara que no amagarà la disposició d'aquests al servei dels encàrrecs comercials destinats a la comunicació de masses.





Figura 26. Cartells de cinema de l'època mexicana



## 4. Desenvolupament

### 4.1. Realització del logotip



Figura 27. Un dels fotomuntatges de Renau

Per la creació del logotip es treballa a partir de les figueres i formes que componen els cartells. Es treballa en aconseguir un logotip que simuli l'estètica dels cartells però amb el missatge que expressi el nom del programa. [20]

El logotip definitiu està compost pel títol del programa ("La Travessa de l'Exili") i una imatge d'uns exiliats. Per les lletres s'ha utilitzat la font Rock It, en minúscules, en dos línies i amb l'interliniat reduït a l'alçada de les majúscules. Per la imatge s'ha traçat la fotografia d'un monument dedicat als exilits a La Vajol, que representa un home gran que porta agafat de la mà a un nen amb una sola cama i que camina amb una crosa.



Figura 28. La fotografia històrica de l'arribada d'Amadeo i el monument a l'exili [21]

## 4.2. Realització de la careta

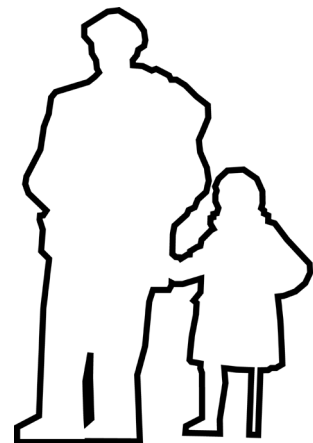

Figura 29. Mosaic de fotogrames de la careta

La Careta del programa és l'element gràfic més complex. És per això que el primer pas en la seva realització ha estat la creació d'un storyboard per poder ordenar els elements de la composició. Amb aquest storyboard s'han pogut veure els elements que eren necessari i s'han preparat amb el Photoshop i l'Ilustrator, per després utilitzar-los a la composició creada amb After Effects.

El punt de partida de la composició ha estat el fons. S'ha utilitzat una imatge de paper arrugat, que s'ha fusionat sobre una capa de color marró que dóna el to terrós del fons. Sobre el fons s'ha aplicat una capa vinyetada (amb les cantonades enfosquides) per donar sensació de profunditat. També s'ha aplicat una capa amb un degradat vertical a la part inferior de la imatge per enfosquir més aquest sector. Finalment, s'ha aplicat una altre capa vinyetada però amb l'efecte "Scatter", per aconseguir la sensació de gra.



Figura 30. Esquema de les composicions ratlla blanca i ratlla vermella



Figura 31. Esquema de la composició ratlla llarga

El segon element que s’ha treballat ha estat les ratlles, vermella i blanca, que guien tota la animació de la careta i són l’únic element que apareix durant tota l’estona. S’ha col·locat la ratlla vermella al centre de l’espai, la ratlla blanca s’ha col·locat al costat i s’ha enllaçat a la primera. A tots dos elements se’ls hi afegeix l’efecte “CC RepeTile”, que copia l’objecte tants cops com sigui necessari, en aquest cas s’empra per allargar les ratlles tant com demandi l’animació.

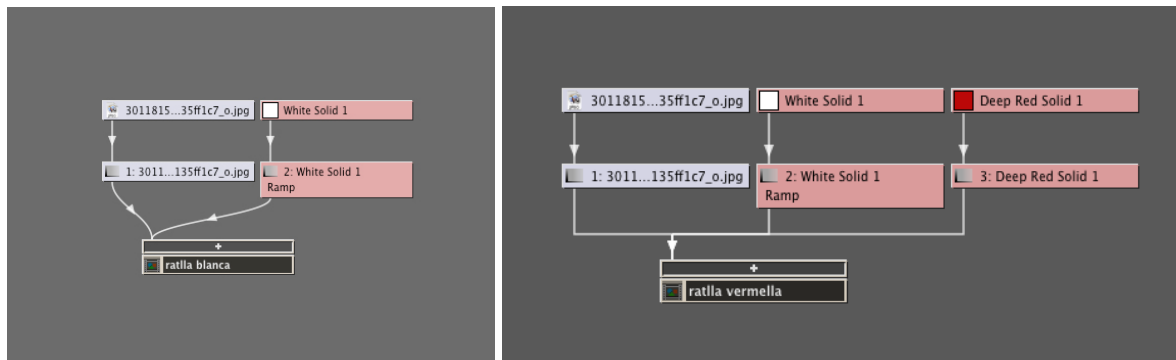
El tercer pas ha estat crear una càmera i dotar a les ratlles de condició d’elements en espai 3D. Seguint les pautes de la música, s’anima la càmera i les ratlles per compondre els diversos quadros pels quals es desenvolupa la careta: guerra, militars, propaganda, exiliats, frontera i títol final. S’aprofita el moviment de la càmera per fer la transició entre les diferents escenes temàtiques de la careta. [22]



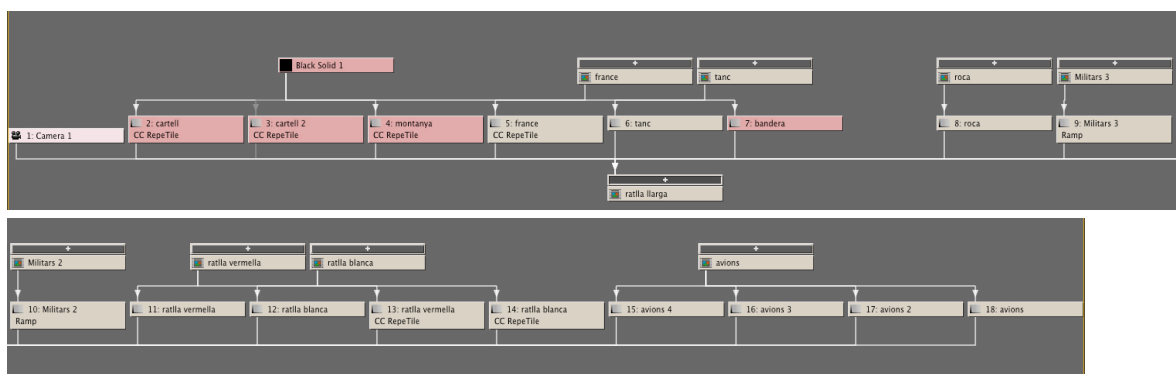

Figura 32. Captura de l'aplicació del plugin Trapcode Particular

El quart pas ha estat la creació de la primera escena. Per simular el núvols de fum s'ha utilitzat el plugin Trapcode Particular, en la seva variant "CloudChamber". Es canvien les propietat de la física del plugin per tal que l'emisor no es mogui, es crei més espessor a l'inici i, finalment, el fum es dissimpi. Per optimitzar el render, s'empra una sola composició amb fum i es posiciona de cinc maneres diferents per tal que no es pugui apreciar que és la mateixa. Tot seguit es crea l'animació de la bomba caient. Per repetir l'efecte amb les altres, es duplica l'element i es posiciona en diversos plans de profunditat i moments diferents.



Figura 33. Element tanc

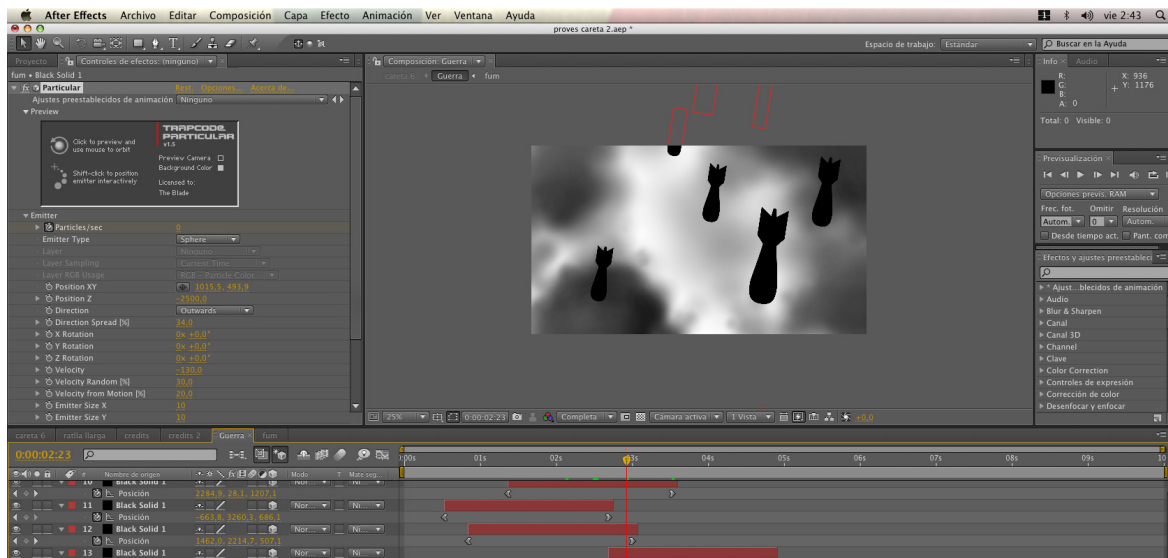

Figura 34. Esquema de la composició tanc

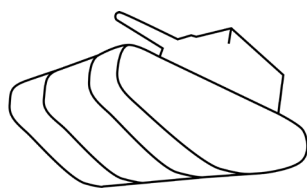

Figura 35. Element roca

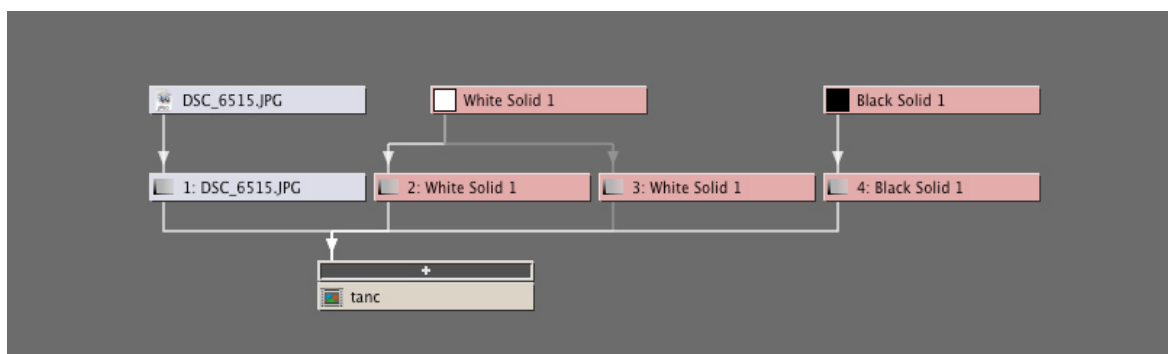

Figura 36. Esquema de la composició roca

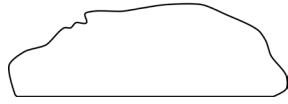

Figura 37. Element militar 2

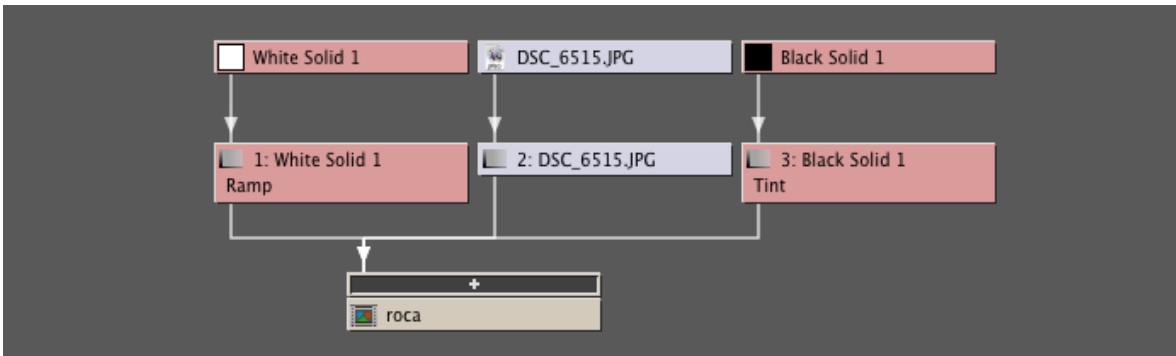

Figura 38. Esquema de la composició militar 2

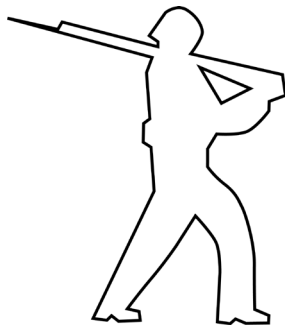

Figura 39. Element militar 3

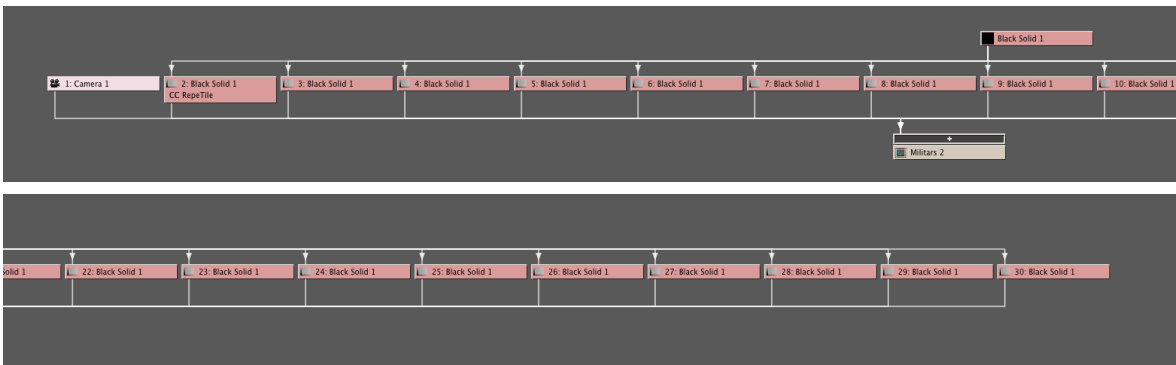

Figura 40. Esquema de la composició militar 3

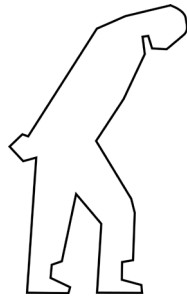

Figura 41. Element avions

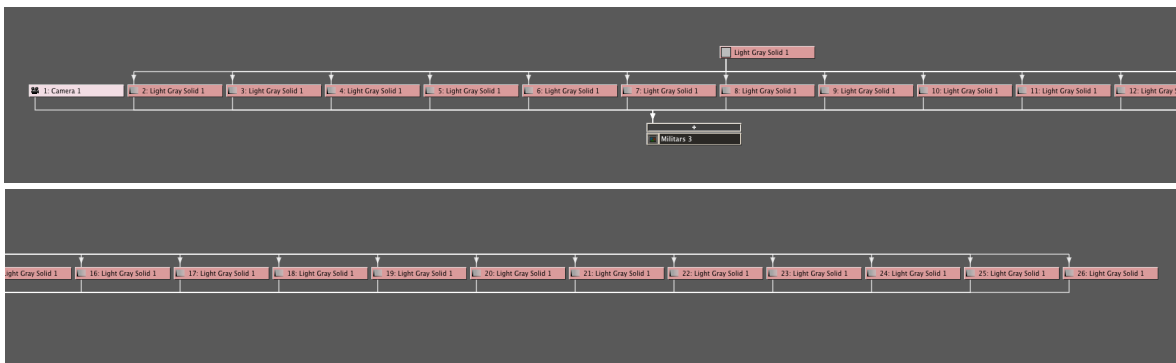

Figura 42. Esquema de la composició avions

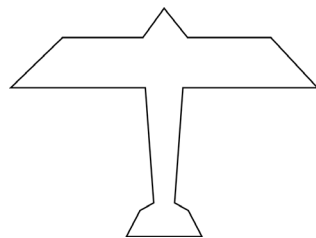

El cinquè pas ha estat la creació de la segona escena, militars. Es col·loca l'element central, la pedra, i la resta s'enllacen a aquest. S'anima primer aquest element, i després el tanc, la bandera, els soldats i els presos. Tots aquest elements estan compostats per un color de fons amb un degradat sobreposat amb l'efecte "Scatter". A partir de l'animació d'un sol avió es crea una altra composició amb set avions en ventall, això produeix l'efecte del desplegament, i al seu cop, el duplica aquesta nova composició per a cada fila d'avios (4 fileres). Per completar aquesta escena s'afegeixen uns rajos sobre el fons amb una capa per fusió "Overlay".

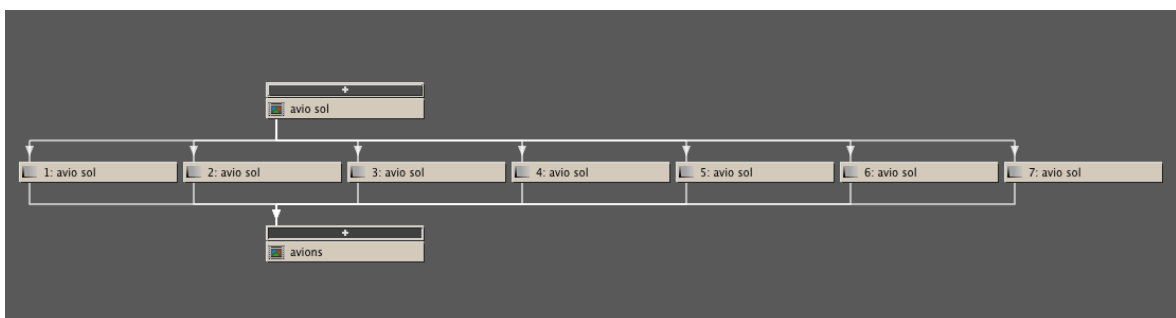

Figura 43. Element bandera



Figura 44. Esquema de la composició bandera

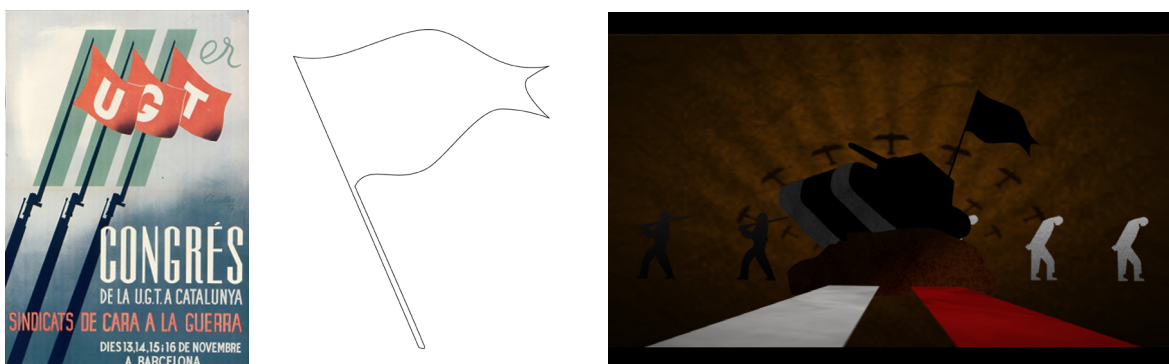

Figura 45. Element rajos

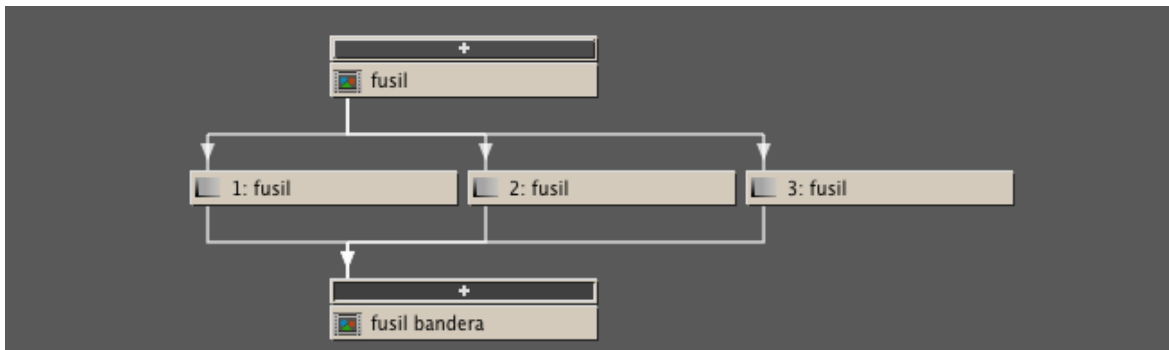

Figura 46. Element Milicianos

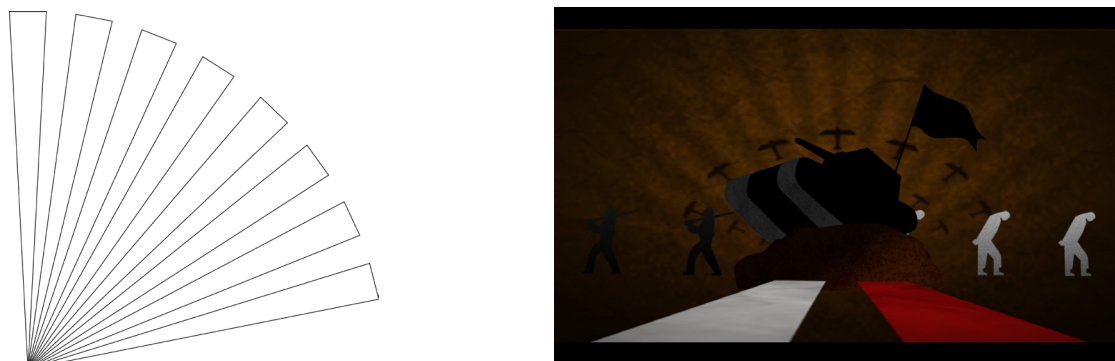

Figura 47. Esquema de la composició Milicianos

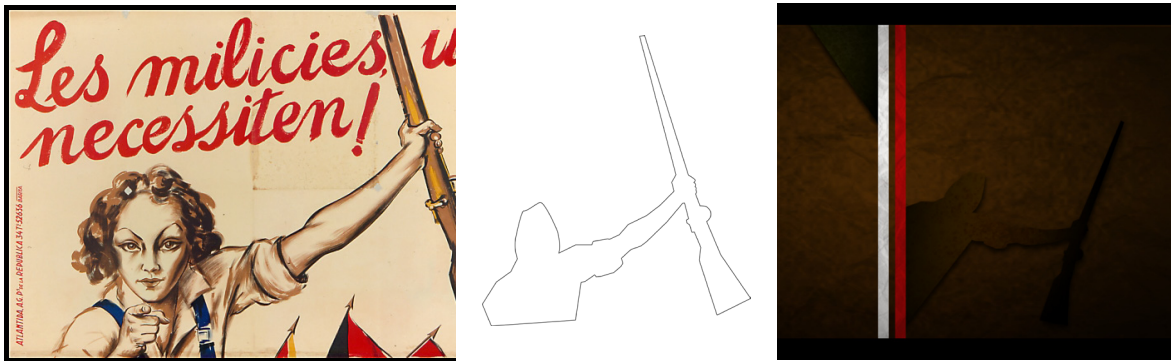

Figura 48. Element Fusil

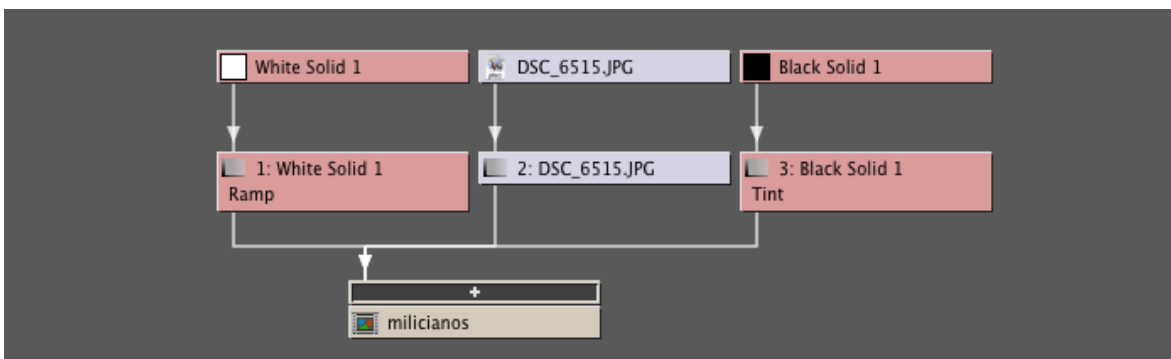

Figura 49. Esquema de la composició Fusil

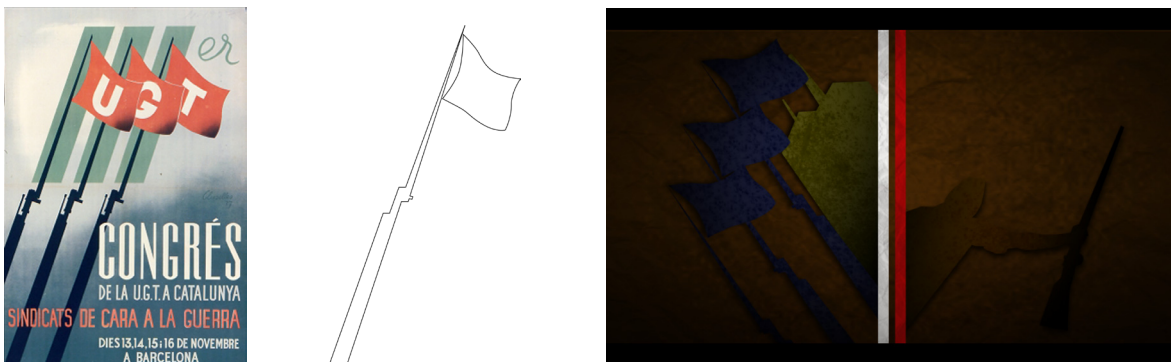

Figura 50. Element Fabrica

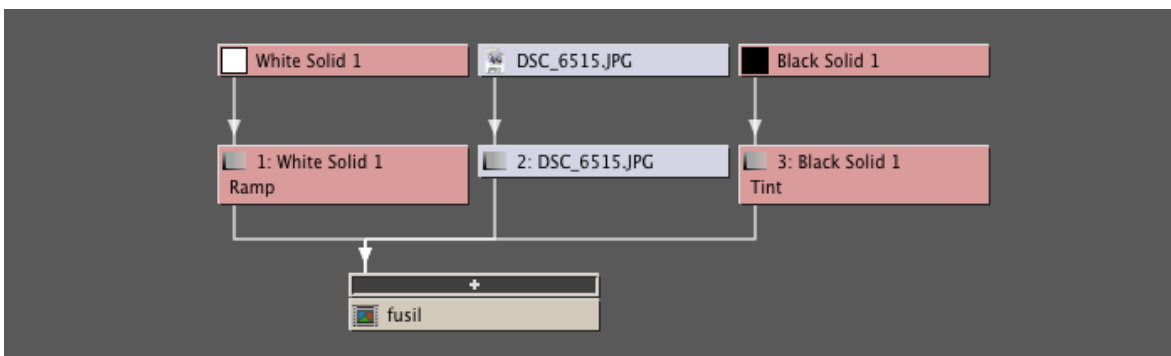

Figura 51. Esquema de la composició Fàbrica

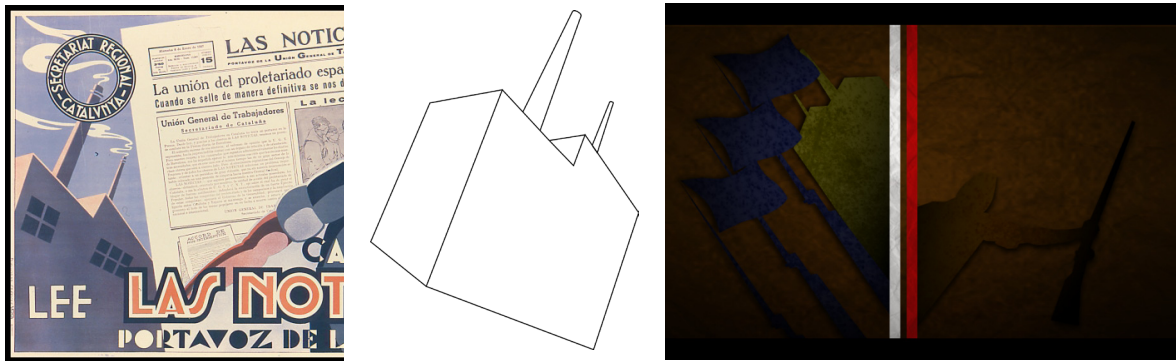

Figura 52. Element Llorer

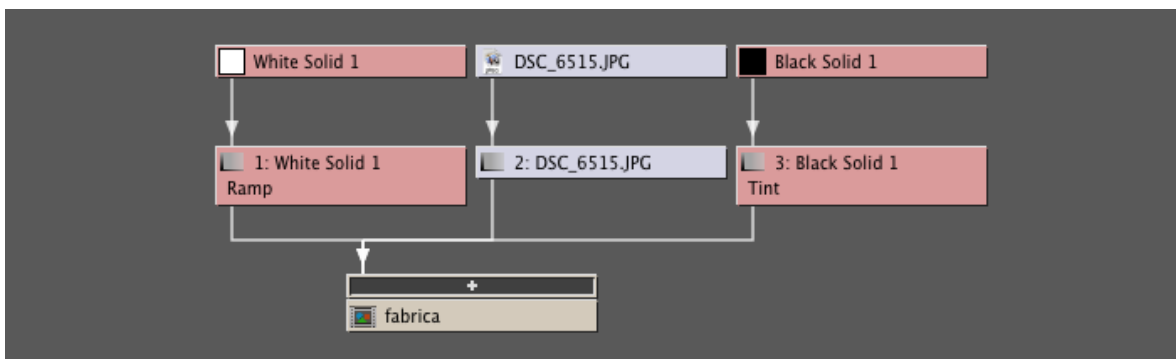

Figura 53. Esquema de la composició Llorer

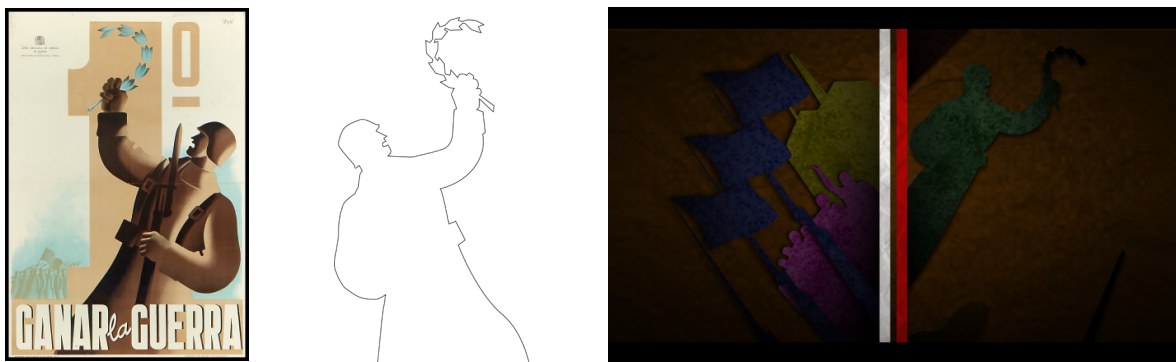

Figura 54. Element Gent

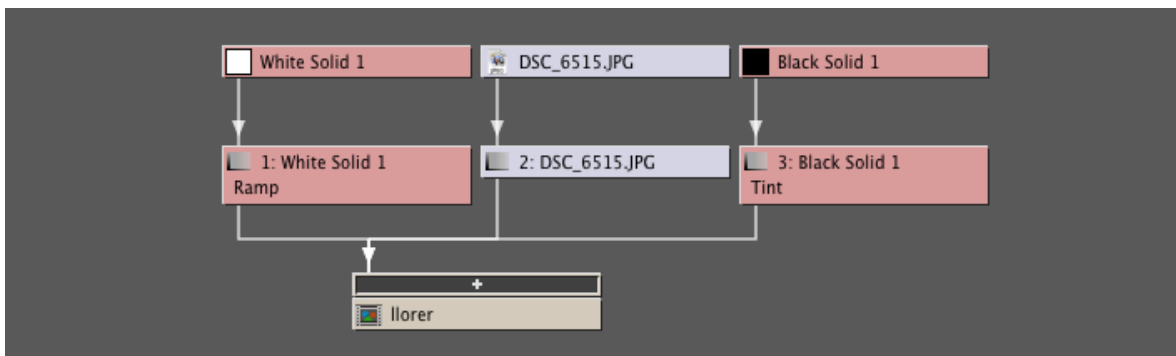

Figura 55. Esquema de la composició Gent

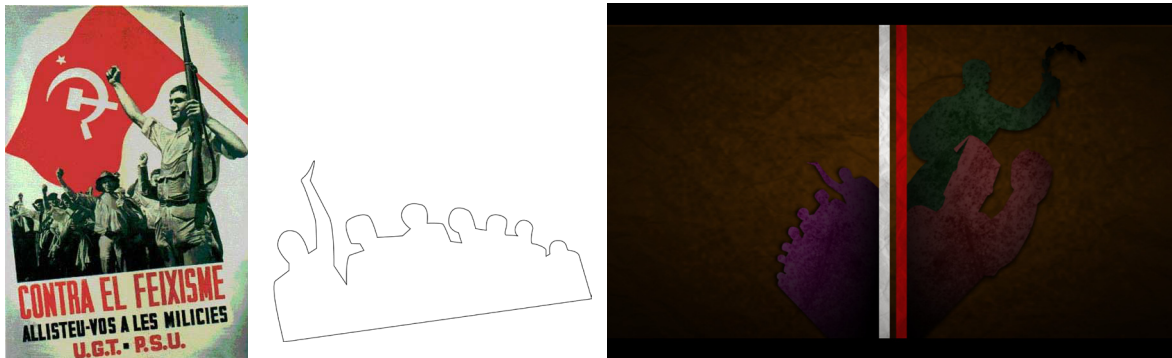

Figura 56. Element Puny

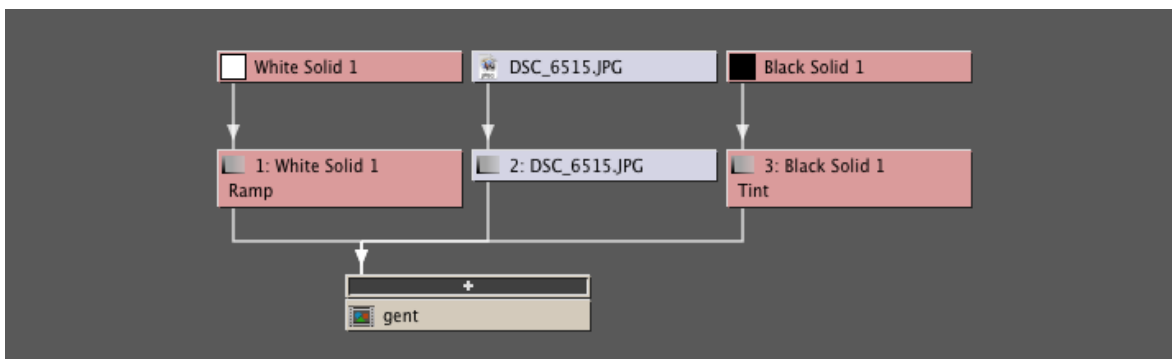

Figura 57. Esquema de la composició Puny

El sisè pas ha estat la creació de tercera escena: Propaganda. Es col·loquen sis elements extrets de la iconografia dels cartells bèl·lics. Se'ls aplica l'estil gràfic dels altres elements (color + "Scatter"). Tot seguit s'animen els elements a un cantó i a l'altre de les ratlles.

El setè pas ha estat la creació de la quarta escena: Exiliats. El primer element que s'ha afegit ha estat una capa de simulació de boira (núvols foscos) al fons de l'imatge. A primer terme es col·loquen els diversos elements i s'animen un a un. Aquests elements mantenen una estètica diferent: són figures més fosques i sense cromalitat, grisos. Sobre la base de gris, s'aplica un degradat amb l'efecte "Scatter" i també una textura de rovellat fusionada per "Multiplicar".

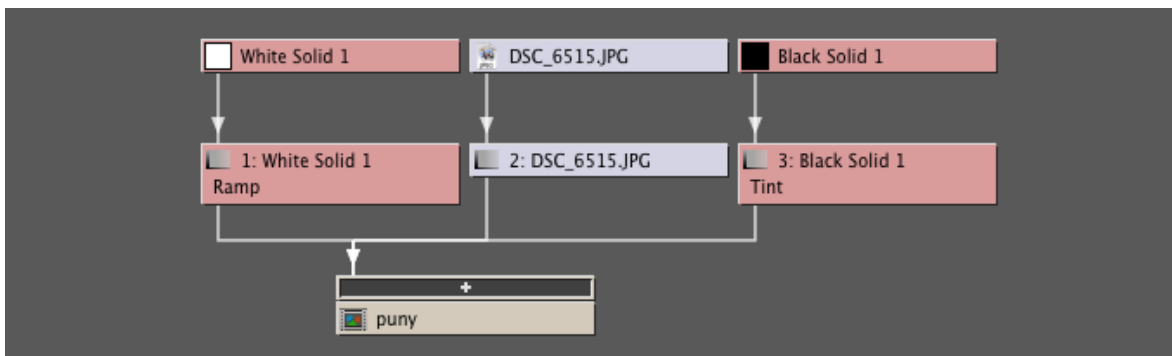

Figura 58. Element Nena



Figura 59. Esquema de la composició Nena

El vuitè pas ha estat la creació de la cinquena escena: Frontera. El primer element que es col·loca és la muntanya. S'ajusta el final de les ratlles, vermella i blanca, al límit de la silueta de la muntanya. S'afegeixen dues noves ratlles (una vermella i una blanca), al final de l'existent i formant angle, per darrera de la muntanya, s'anima la màscara per crear l'efecte d'aparició i s'afegeix una segona màscara amb la vora degradada per crear l'efecte d'esbaiment. S'afegeix el cartell i s'anima. S'afegeixen les lletres i s'animen.



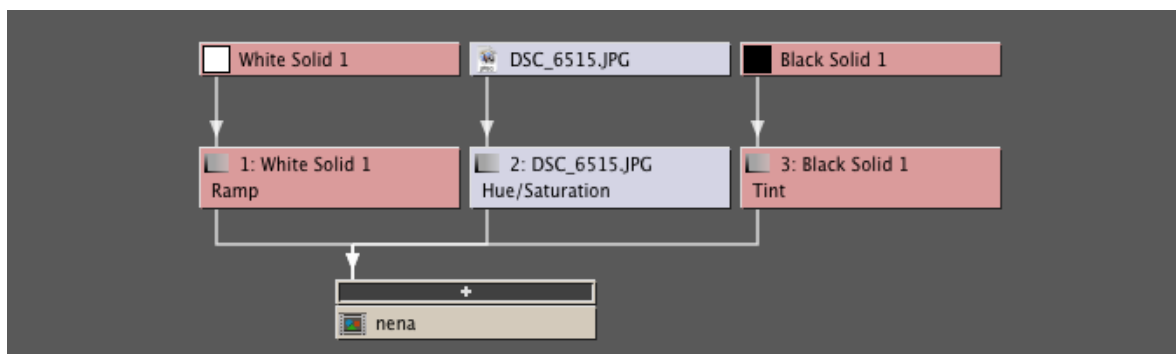

Figura 60. Element Nena 2



Figura 61. Esquema de la composició Nena 2

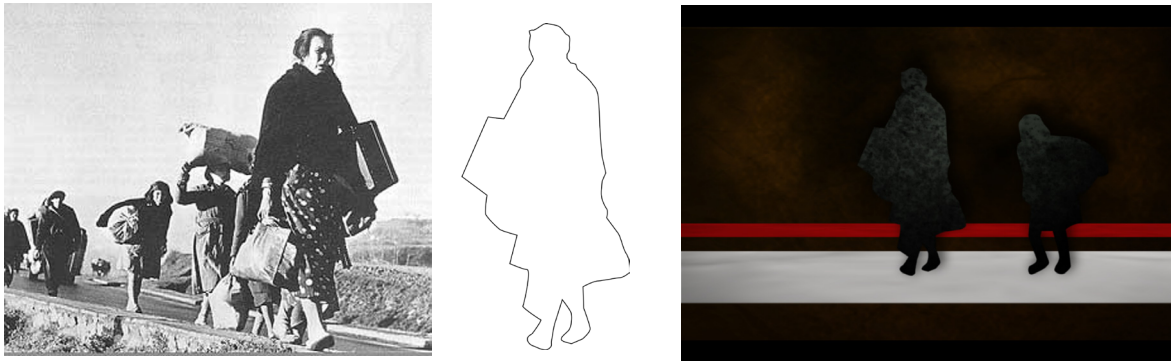

Figura 62. Element França

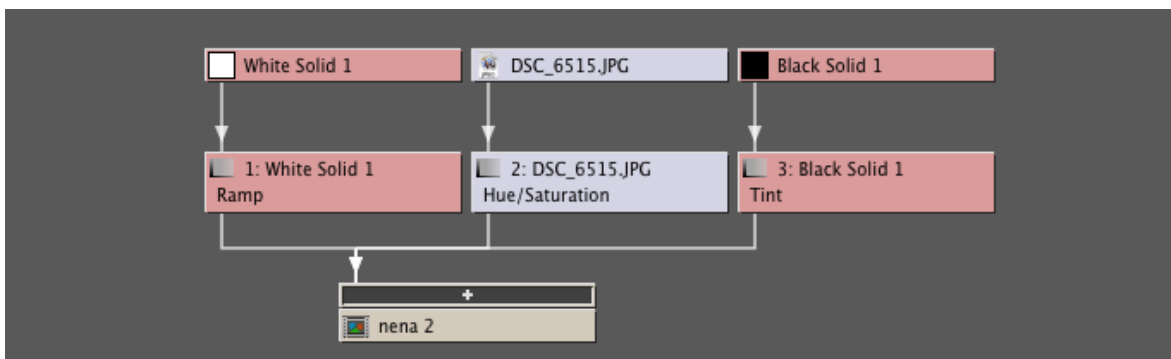

Figura 63. Esquema de la composició França

El novè pas ha estat la creació de la sisena escena: Títol final. Es col·loca el logotip en una composició i es crea l'efecte reflex. Aquesta composició es posa al final de la composició principal. S'afegeix una capa sòlida negra amb l'efecte "Gaussian Blur" per enfosquir la part inferior. També s'afegeix una capa de simulació de núvols foscos per enfosquir el fons de l'imatge.

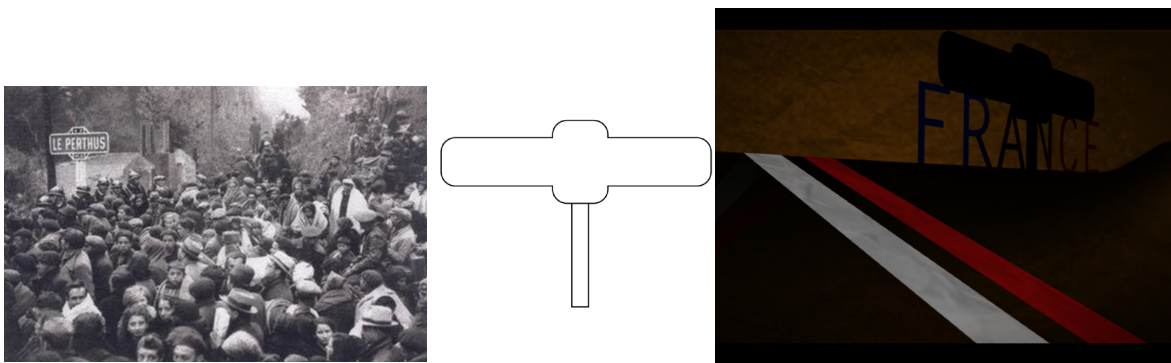

Figura 64. Esquema de la composició Careta 6

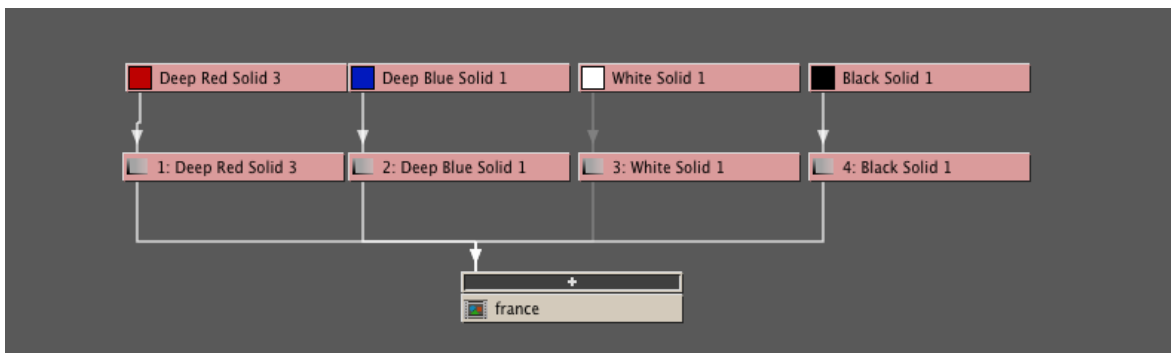





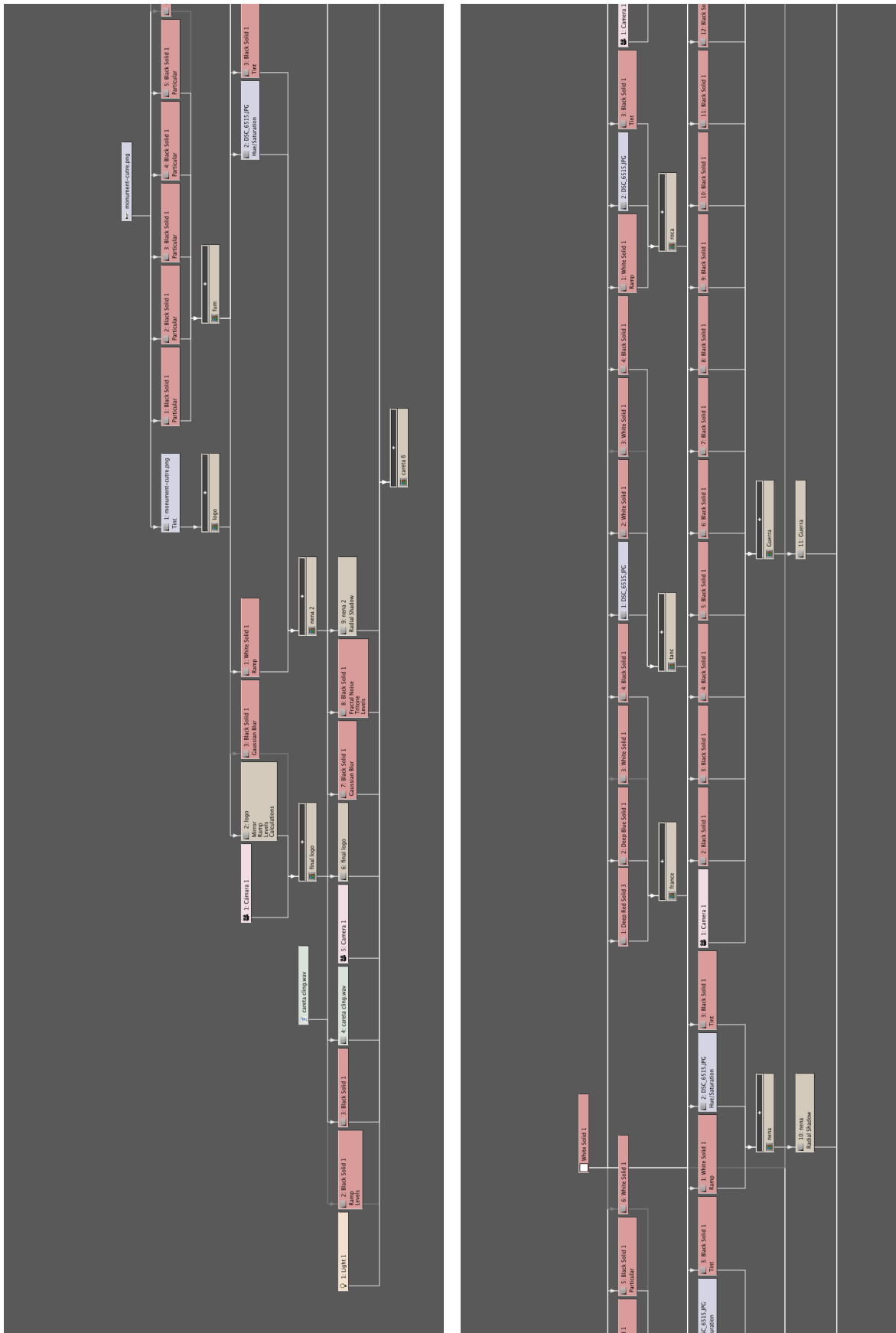
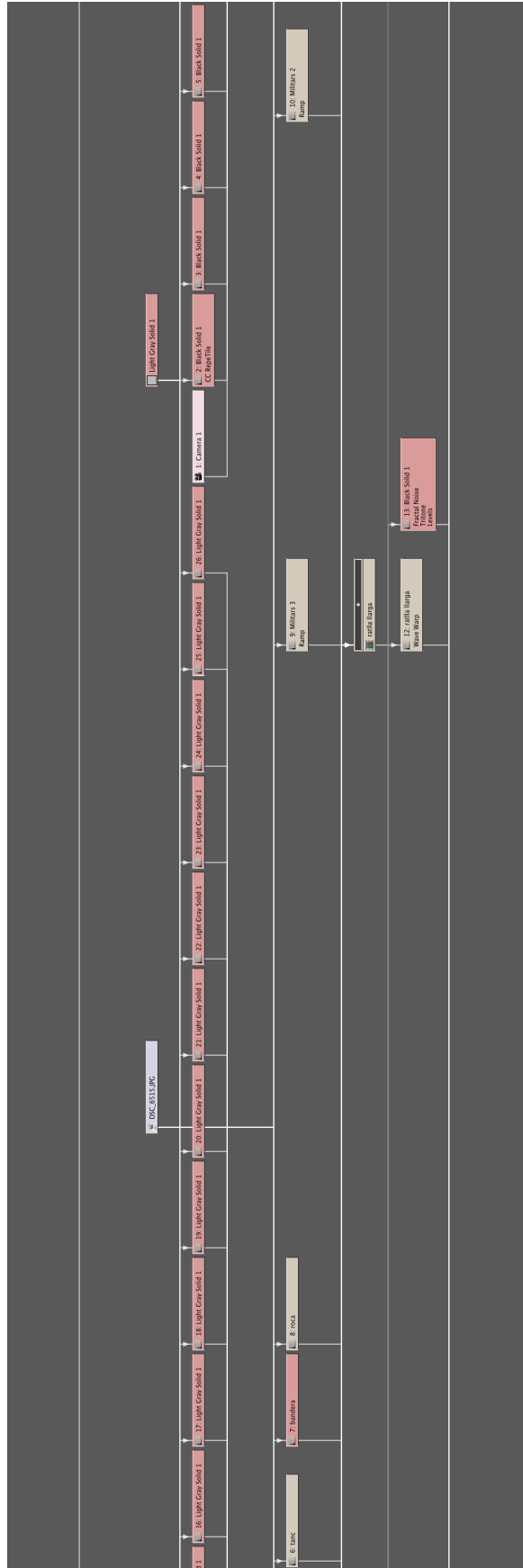
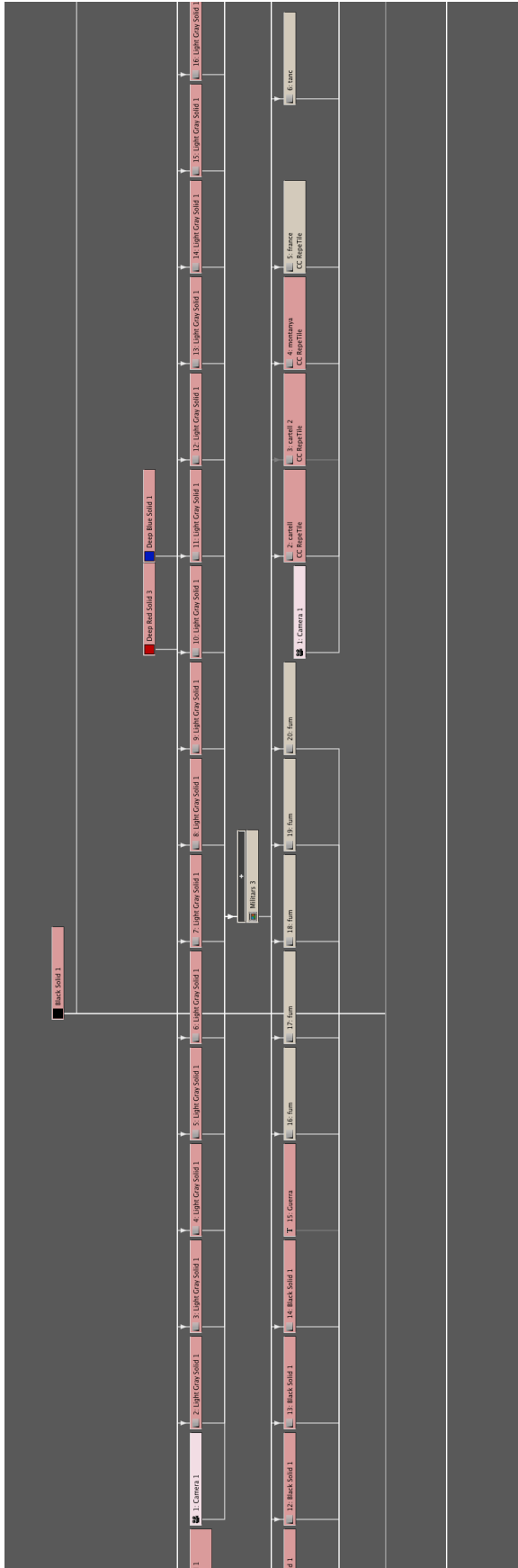
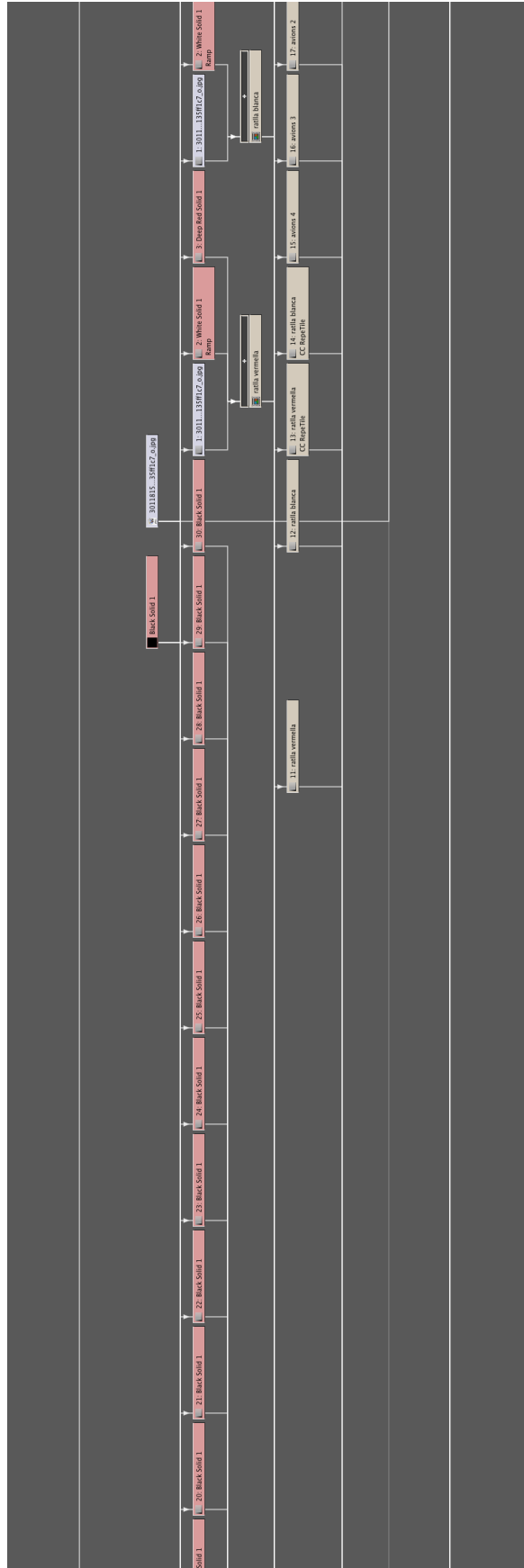



Figura 65. Esquema de la composició Crèdits 2

### 4.3. Realització dels crèdits

La condició principal dels crèdits és que fossin sobre els darrers segons d'imatges del programa. Per tant s'ha obtingut per ocupar la part inferior de la imatge i amb els crèdits deslliçant-s'hi en horitzontal. Com a elements de base s'ha recorregut al recurs de les ratlles, blanca i vermell, animant l'entrada i la sortida des de la part inferior. S'ha col·locat unes figures, part del logotip, per refermar la homogeneïtat en la imatge dels grafismes. Aquest es desplega, com ho fa el logotip original al final de la careta. Per últim, els noms i els càrrecs van apareixent, d'esquerra a dreta. Al final, en desaparèixer tots els elements, es descobreix el copyright que es trobava situat per darrera dels elements.

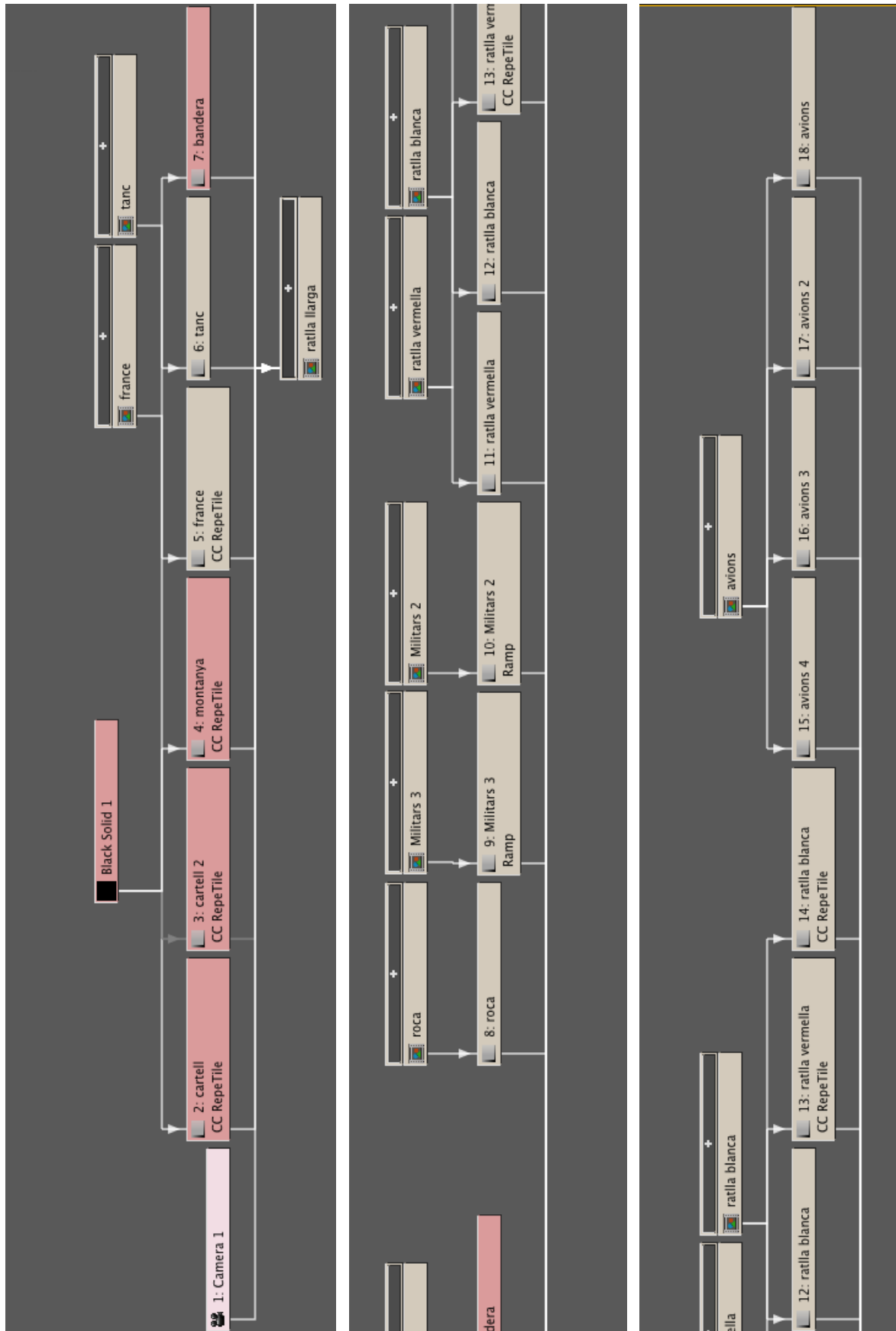

Figura 66. Seqüència de fotogrames dels crèdits



Figura 67. Esquema de la composició Crèdits 2

#### 4.4. Realització de la mosca

Partint dels logotip com a base, s'ha posicionat la silueta de les dues figures i se li han afegit dues bandes, en simbolització de les marques del camí de llarg recorregut, el GR-83, anomenat el Camí de l'Exili, i que és el motiu inicial del programa. Les figures i les bandes s'han treballat de manera monocrom per donar solidesa a la mosca i no crear distraccions.

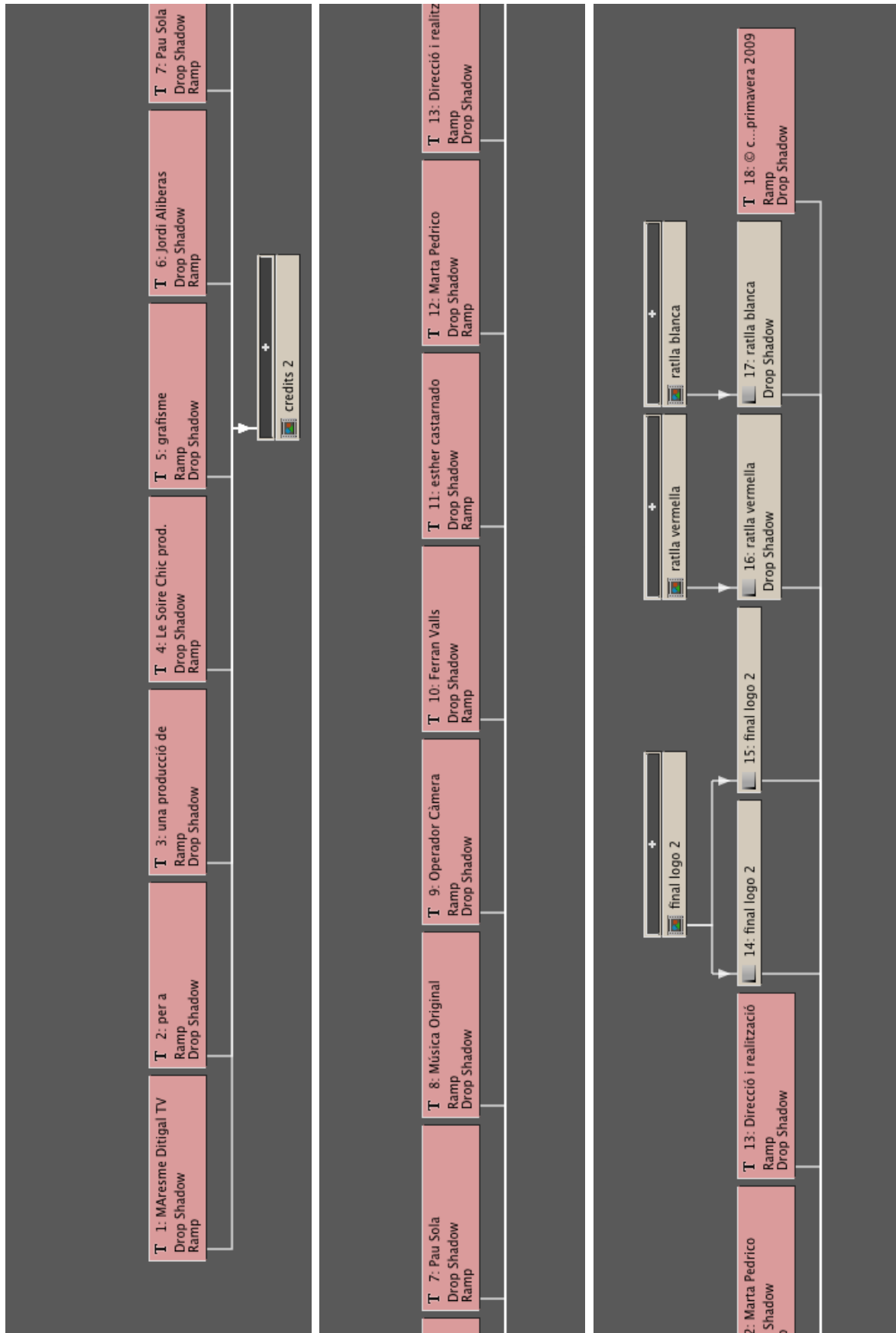

Figura 68. Proposta 1 de mosca i aspecte en pantalla



Figura 69. Proposta 2 de mosca i aspecte en pantalla

## 4.5. Realització del khyron

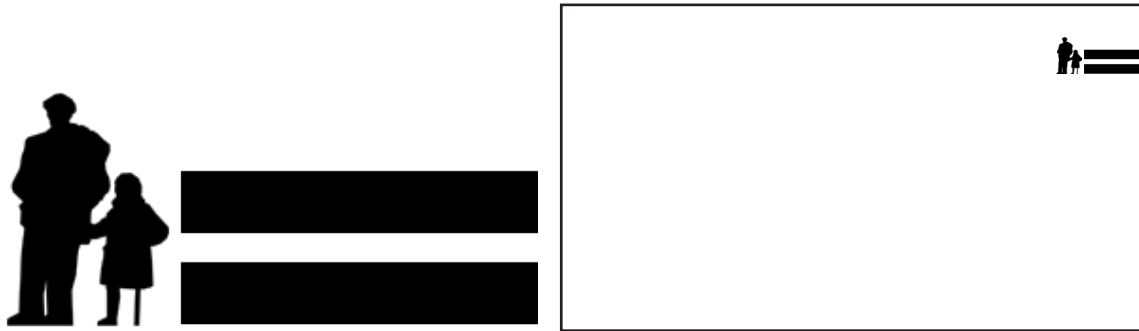
En aquest cas, s'ha agafat les dues marques del GR-83, la vermella i la blanca, i s'han utilitzat com a suport per desplegar el nom i la descripció dels entrevistats. La presència del logotip dóna uniformitat a l'element gràfic. S'ha animat l'entrada i la sortida de l'element per donar-li més dinamisme, així com l'aparició i desaparició de les lletres.

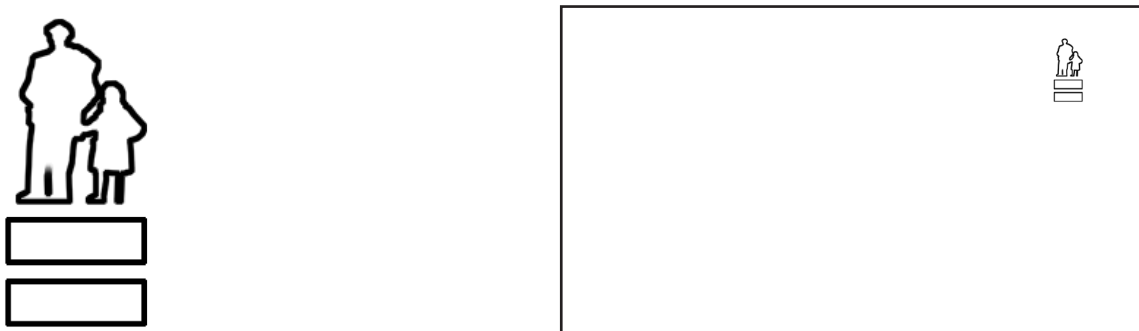

Figura 70. Seqüència de fotogrames del model de khyrons



Figura 71. Esquema de la composició khyron 01



## 4.6. Recopilació d'elements

### 4.6.1. Creació dels màsters definitius

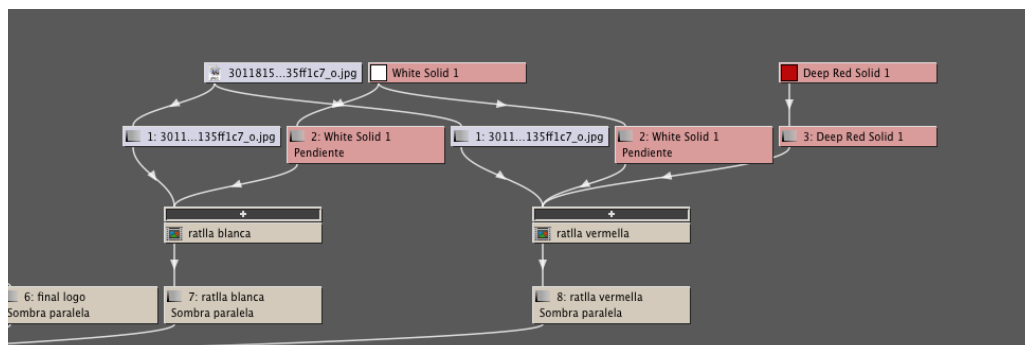
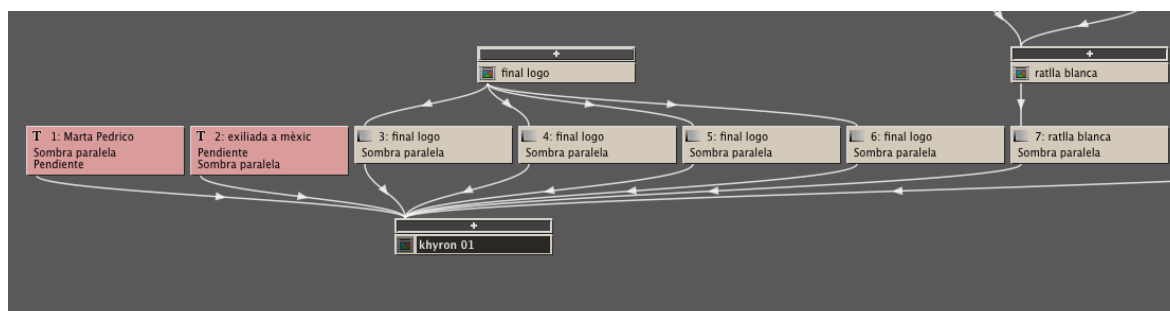
Per obtenir l'animació en un format que pugués ser reproduïble, és necessari exportar el projecte d'Adobe After Effects a un format de vídeo estàndard. Aquesta acció s'ha hagut de realitzar amb cadascun dels elements (careta, crèdits i khyron) que han estat creats en les seves respectives composicions.

Per exportar una composició cal posar els marcadors d'entrada i sortida (In i Out) en els punts de la línia de temps que es vol que sigui l'inici i el final del clip. Un cop marcats aquests punts, cal crear una pel·lícula: pulsant CMD+M (o CTRL+M, en PC) o triant l'opció de Crear Pel·lícula (Make Movie) del menú Composició (Composition). Al crear una pel·lícula s'afegeix una ordre a la llista de processat (Render Queue). En aquesta llista es pot escollir:

- Les opcions de processat. Entre elles, la qualitat, la resolució, la profunditat de color, la freqüència de mostreig de fotogrames,...
- El tipus d'arxiu resultant. És a dir, el format, còdec, tamany i altres paràmetres del vídeo que es vol crear.
- El destí. L'indret on es guardarà el nou arxiu de vídeo que es generi en el processat.

Per aquest projecte els paràmetres que s'han escollit són els que donen més qualitat a la imatge per obtenir un format professional.

Les opcions de processat s'han posat a la qualitat més alta que ofereix el programari, la resolució és total (és a dir, els 1920 x 1080 píxels reals del format HDTV), la profunditat de color també és la més alta (32 bits per color, és a dir, milions de colors) i la freqüència de mostreig és 25, ja que el format final serà el sistema PAL que també funciona amb 25 fotogrames per segon.

Pel que fa al tipus d'arxiu resultant, s'ha escollit un format que ofereixi molta qualitat, compromeixi poc o gens i sigui compatible amb l'HDTV. S'ha optat per generar una pel·lícula en format QuickTime, amb el còdec *Animation*, a 25 fps, a qualitat òptima (la màxima permesa) i amb el tamany de 1920 x 1080 píxels per fotograma (el tamany natiu del format HDTV).

#### 4.6.2. Creació de la bobina amb tots els elements

La presentació de tots els elements s'ha realitzat mitjançant la creació d'una bobina. Aquesta recopila tots els elements creats i els presenta amb els estàndards professionals de presentació de treballs. Per a la creació d'aquesta bobina s'ha treballat amb el programa Adobe Premiere Pro.

Aquesta bobina és una seqüència de video que s'inicia amb un fragment de 1 minut i 30 segons de barres, acompanyades per un to de 1KHz. El segueixen 30 segons de negre. A partir d'aquest punt comencen a aparèixer els elements, cadascun anirà precedit per una cartela de 10 segons amb el nom i la durada de l'element, i amb 5 segons més de negres per separar l'element per davant i per darrera. La seqüència de la bobina acaba amb 30 segons de barres després dels 5 segons de negres reglamentaris al finalitzar la visualització de l'últim element. Aquesta és la seqüència d'imatges de la bobina:

- 1' 30" - Barres + so 1KHz.
- 30" - Negres
- 10" - Cartela 1, presentació del Logotip
- 5" - Negres
- 30" - Logotip
- 5" - Negres
- 10" - Cartela 2, presentació del Mosca
- 5" - Negres
- 30" - Mosca
- 5" - Negres
- 10" - Cartela 3, presentació del Careta
- 5" - Negres
- 35" - Careta
- 5" - Negres
- 10" - Cartela 4, presentació del Khyron
- 5" - Negres
- 15" - Khyron
- 5" - Negres
- 10" - Cartela 5, presentació dels Crèdits
- 5" - Negres
- 30" - Crèdits
- 5" - Negres
- 30" - Barres

### 4.6.3. Realització de la còpia en DVCAM

Per a la realització de la còpia de la bobina en format cinta DVCAM requereix l'ús d'un aparell gravador/reproductor de format DVCAM. Aquest s'ha de connectar a l'ordinador mitjançant el port *FireWire 400* (també conegut com *DV link* o *iLink*).

També és necessari tenir preparada la seqüència de vídeos de la bobina en una seqüència d'un projecte del programa Adobe Premiere Pro. Ja que aquest programari permet que els muntatges realitzats en les seqüències de treball puguin ser volcades a format cinta.

Un cop la seqüència del projecte de Premiere Pro està a punt, s'ha de donar l'ordre d'exportar a cinta pel menú Arxiu (*File*), l'opció Exportar (*Export*) i triar l'opció Exportar a Cinta (*Export to Tape*) del menú desplegable. S'obrirà un panell en el que es pot escollir el punt d'inserció de l'inici del volcat a la cinta, i també les característiques, si requereix de preroll o de delay. Un cop especificat el punt d'inserció s'ha de clicar el botó de grabar (*Record*), que en el cas del sistema HDV serà Processat i Gravació (*Render and Record*). Així doncs, el programa exportarà la seqüència a format HDV i quan porti processat més del 50% de la seqüència, iniciarà el volcat a la cinta, remotant el gravador automàticament.

### 4.6.4. Creació de l'aplicatiu interactiu del DVD

El fet d'entregar el treball en el millor format professional possible, el DVCAM, fa que sigui imprescindible un lector de cinta o magnetoscòpi d'aquest format per a ser visionat.

Per a facilitar aquesta tasca, i tenint en compte el moment de la defensa del Projecte Final de Carrera davant del tribunal avaluador, s'ha decidit crear una versió de la bobina en format DVD, que tingui l'opció de visualitzar la bobina sencera, però també que permeti accedir aleatòriament a cadascun dels elements per separat.

Per la creació d'aquest aplicatiu s'ha utilitzat el programa Adobe Encore, que permet la creació de menús i línies de temps de DVDs.

#### **4.7. Entrega i presentació**

El producte final d'aquest treball és una bobina amb els elements que s'entrega una còpia en format DVCAM a la productora que ha realitzat l'encàrrec. Per a la seva correcta visualització requereix d'un reproductor DVCAM amb sortida d'HDMI o per components a un monitor HDTV, d'alta definició.

Per poder ser avaluat amb comoditat, i també per facilitar la presentació de la defensa del projecte davant del tribunal avaluador, s'ha creat una versió de la bobina en format DVD, que a més del visionat de la seqüència de la bobina també permet l'accés aleatori a cadascun dels elements realitzats en el treball.







## 5. Conclusions

Un cop arribat al final del procés de realització d'aquest treball es poden extreure algunes conclusions.

La primera d'elles és el fet de que aquest treball fós un encàrrec d'una productora externa ha donat una professionalitat a aquest PFC. Fent que el treball realitzat fós més riguros i a la vegada engrescador que no pas un projecte fictici.

El fet de treballar per a tercers ha comportat que la planificació teòrica es veiés alterada per les dificultats de la producció i la dependència al calendari marcat per la productora que ha encarregat el treball. Tot i això s'ha disposat de suficient marge com per completar el projecte dins del termini.

Les limitacions pressupostàries també han condicionat el projecte. El fet de no poder accedir a imatges d'arxiu de l'època ha estat un alicient per trobar una solució, que ha passat per la creativitat: l'ús del cartell. Aquest element que durant l'època era el recurs informatiu que s'utilitzava, ara ha passat a ser un element gràfic primordial per a la composició de la imatge gràfica del programa. En aquest cas, s'ha convertit una dificultat en una oportunitat.

L'altre dificultat del projecte ha estat la realització. Ha estat una dificultat doble: per la vessant artística i per la tècnica. La realització aquest projecte ha requerit d'un esforç artístic considerable, doncs ha necessitat la creació de tot el material emprat en els elements gràfics, així com també ha fet falta l'aprofundiment en el domini del programari utilitzat per al desenvolupament del projecte.

Per aconseguir uns bons resultats artístics s'ha treballat amb diverses versions dels elements. De la Careta s'ha arribat a treballar en 6 versions fins que s'ha aconseguit la definitiva, el mateix ha passat amb els Crèdits i els Khyrons que han requerit de 3 versions diferents cadascún, del logotip del programa s'han creat 4 versions i de la mosca s'ha escollit entre dues propostes.

La temàtica del programa, del tipus documental històric, ha condicional la creació de la part gràfica en el sentit d'exigir el màxim de rigurositat en l'elecció dels elements gràfics per aconseguir dotar al programa del to adequat. El dramatisme dels continguts del programa ha provocat que es fés una selecció acurada de la tipologia de grafismes emprats.

Per altra banda, en la vessant tècnica s'ha treballat amb la versió CS4 de la Suite

Creative d'Adobe, essent el primer cop que s'utilitzava aquesta versió i ha suposat un repte d'aprenentatge dels diferents funcionaments i de les noves funcionalitats d'aquests programes respecte les edicions anteriors. Un repte que ha servit per aprofundir més en el domini dels programes.

En conclusió, ha estat una experiència professional, il·lusionadora i enriquidora.





## 6. Bibliografia

- [1] EBU-UER, *High Definition (HD) Image Formats for Television Production*, EBU-TECH 3299, Geneva, Switzerland, December 2004.
- [2] [www.wikipedia.org](http://www.wikipedia.org), VV.AA., *Digital TV Formats history*.
- [3] [www.wikipedia.org](http://www.wikipedia.org), VV.AA., *High-Definition Display Resolutions*.
- [4] [http://www.totmataro.cat/portal/index.php?option=com\\_content&task=view&id=72403&Itemid=38](http://www.totmataro.cat/portal/index.php?option=com_content&task=view&id=72403&Itemid=38), Marta Pedrico, El Tot Mataró, *Neix l'associació "Amics del Camí del Nord"*, 25 de febrer del 2002.
- [5] [http://www.totmataro.cat/portal/index.php?option=com\\_content&task=view&id=74555&Itemid=38](http://www.totmataro.cat/portal/index.php?option=com_content&task=view&id=74555&Itemid=38), Marta Pedrico, El Tot Mataró, *Els Marxaires Mataró-Canigó recorden la trista fugida dels exiliats del 39*, 28 de gener del 2004.
- [6] [http://www.totmataro.cat/portal/index.php?option=com\\_content&task=view&id=80405&Itemid=38](http://www.totmataro.cat/portal/index.php?option=com_content&task=view&id=80405&Itemid=38), Marta Pedrico, El Tot Mataró, *Recuperant el camí dels que van fugir del franquisme*, 31 de gener del 2007.
- [7] F. Navarro, *Grandes Fotógrafos Magnum Photos, Robert Capa*. Madrid, Espanya, Salvat 2006.
- [8] G. Solana i A. Boneu, *Uncredited, Diseño gráfico y títulos de crédito*. Barcelona, Espanya, Indexbook 2007.
- [9] [www.gronze.com/senderisme/cami-del-nord-o-del-canigo.htm](http://www.gronze.com/senderisme/cami-del-nord-o-del-canigo.htm), anònim, *Camí del Nord o del Canigó*.
- [10] [www.camidelnord.org](http://www.camidelnord.org), VV.AA., *GR-83, Camí del Nord*.
- [11] <http://www.sbhac.net/Memoria.htm>, SBHAC, *Memòria històrica*.
- [12] <http://www.portaldelexilio.org>, anònim, *El Exilio y los campos de internamiento*.
- [13] <http://www.ceibm.org/pacoitart0102.html>, CEIBM, *Testimonis dels camps de refugiats*.

- [14] [http://ca.wikipedia.org/wiki/Camp\\_de\\_Gurs](http://ca.wikipedia.org/wiki/Camp_de_Gurs), VV.AA., *Camps de Gurs*.
- [15] [http://www.accat.cat/seccions/historia/materials/revista\\_10/articles/article3.html](http://www.accat.cat/seccions/historia/materials/revista_10/articles/article3.html), VV.AA., *L'Exili i el moviment sindical*.
- [16] A. López i J.L. Martínez, *Josep Renau. Cartelismo*. Alicante, Espanya, Museo de la Universidad de Alicante, 2008.
- [17] [www.guzmanurrero.es/index.php/Arte/Historia-del-cartel-y-del-cartelismo-y-III.html](http://www.guzmanurrero.es/index.php/Arte/Historia-del-cartel-y-del-cartelismo-y-III.html), Guzmán Urrero, *Història del Cartel y del Cartelismo (y III)*, 3 de maig del 2008.
- [18] [http://es.wikipedia.org/wiki/Josep\\_Renau](http://es.wikipedia.org/wiki/Josep_Renau), VV.AA., *Josep Renau Berenguer*.
- [19] <http://salonesarte.es/disenio/art-deco-dadaismo-josep-renau-carteles-guerra-civil>, Edjaval, *El Art Decó y el Dadaísmo en el diseño gráfico*, 27 de febrer del 2008.
- [20] G. Ambrose i P. Harris, *The Fundamentals of Creative Design*. Lausanne, Switzerland, Ava Publishing, 2003.
- [21] <http://personal1.iddeo.es/lavajol/inauguracio.htm>, anònim, *Inauguració del Monument a l'Exili*.
- [22] G. Ambrose i P. Harris, *The Layout book*. Lausanne, Switzerland, Ava Publishing, 2008.





